

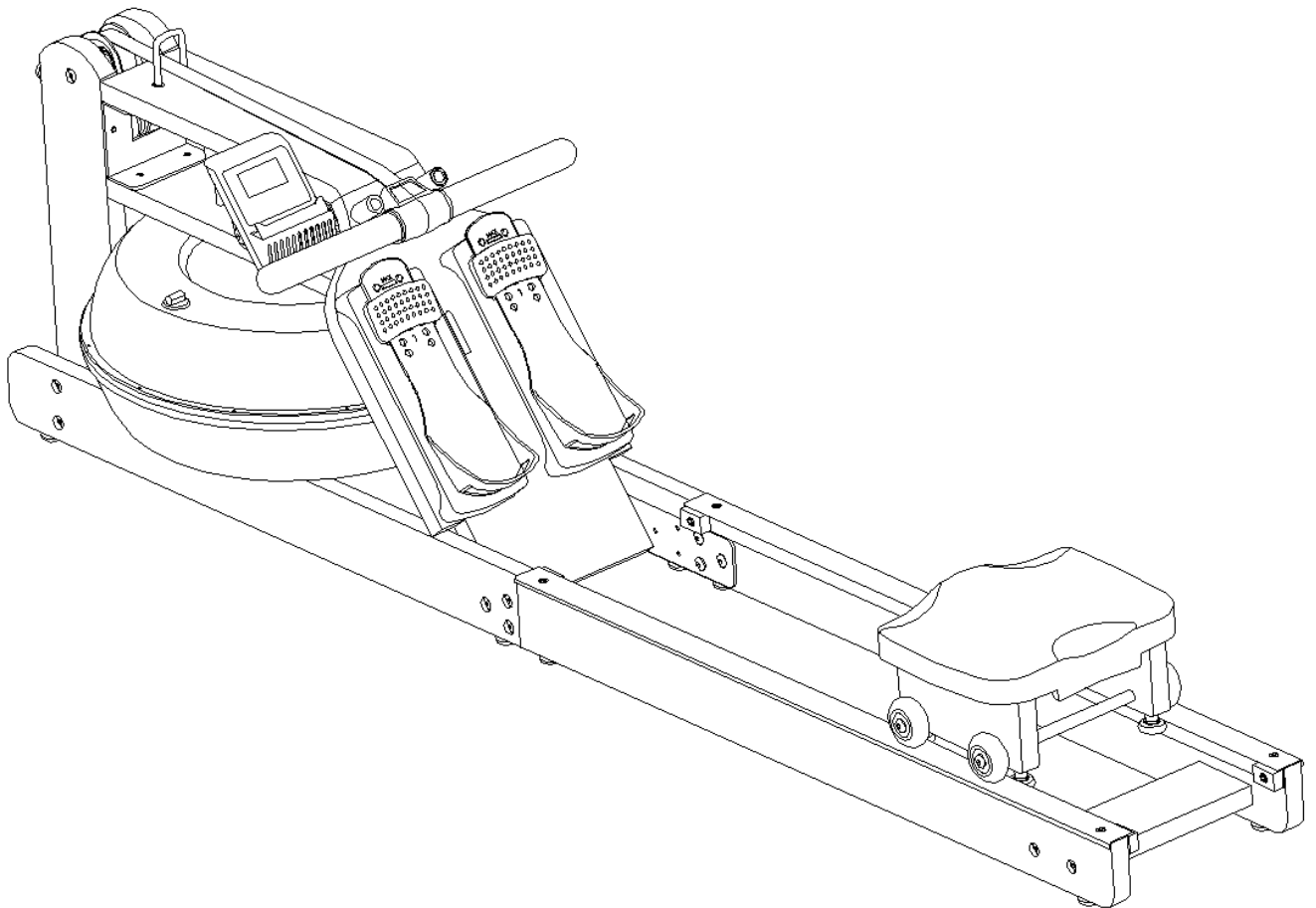

ローイング（家庭用） DK-6203

取扱説明書



このたびは **ローイング(家庭用)DK-6203** をお買い上げいただきまして誠にありがとうございます。

- ◎ まず、本説明書を最後までお読みください。

内容を十分ご理解いただいた上で正しくご使用くださいますようお願い申し上げます。

- ◎ 本書巻末に「保証書」がついていますので、配送業者の送り状伝票とともに大切に保管してください。
- ◎ 本機は家庭用※として軽頻度の運動向けに開発・設計しています。
※設計上、トレーニングジム・介護・福祉・教育の現場、ホテル・マンション・オフィスなどの共用設備の使用は想定していません。保証の期間・内容に影響しますので予めご理解くださいますようお願い申し上げます。
- ◎ 改良のため、デザイン・仕様を一部変更している場合があります。

※本書に記載されている数値は、実数と多少の差異が生じる場合があります。予めご了承ください。

安全上の注意

取扱説明書の「注意」及び「警告」の内容は、危険のレベルによって2段階に別れています。記載の内容をご理解いただき、取扱説明書に従ってご使用ください。いずれも安全に関する重要な内容ですので必ず守ってください。



警告 誤った取扱いをすると人が死亡又は重傷を負う可能性が想定される内容



注意 誤った取扱いをすると人が障害を負う可能性及び物的被害の発生が想定される内容



警告 -----

- 1) 機器を組み立てて使用する前に、取扱説明書の内容をすべてお読みいただくことが非常に重要です。機器を正しく設置し、維持し、使用するだけで、安全にトレーニング効果が得られます。
- 2) 使用者が投薬を受けており、治療が心拍数、血圧、およびコレステロールレベルに影響を与える場合、健康や安全性に基づいて医師に相談してから運動に臨んでください。
- 3) 一般的なトレーニングの際、頭痛、胸の圧迫感、不整脈、息切れ、眩暈（めまい）、吐き気の傾向がある方は、事前に体調ならびに機器の状態を医者が点検し、トレーニングを続けるのに障害がないことを確認した場合のみご利用ください。
- 4) 無理をせず、軽いトレーニングから開始してください。急激な運動は体に負荷を与えますので、少しでも異常を感じたら運動を中止して医師にご相談ください。
- 5) お子様の本機で遊ばないようにしてください。また、使用中はお子様が近づかないようにしてください。お年寄りの方が運動されるときには、必ず付添の人をつけてください。
- 6) お年寄り・体の不自由な方、病気をお持ちの方など（心臓病・高血圧・糖尿病・呼吸器疾患・妊娠中・ペースメーカ・人工心肺装着の方等々）がご使用の場合、かかりつけの医師にご相談ください。
- 7) 機器を平らな場所に置いて使用し、床やカーペットの表面の損傷を防ぐために保護マットを敷いてください。安全のために、訓練機器と障害物の距離は0.5メートル以上離してください。
- 8) 各部の機能が正しく作動しているかどうか、ネジ・ボルト等の緩みがないか、使用前に点検してください。
- 9) 本機を分解・改造しないでください。内部点検や修理をする際には当社までご相談ください。同時に組み立てやメンテナンスのプロセスでノイズが聞こえた場合、また欠陥部品を見つけた場合は当社までご連絡ください。
- 10) 乗降する場合には、使用中に周囲の人が製品及び使用者を押したり、引いたりしないでください。運動の妨げとなり且つ安全性を損ないケガをする場合があります。
- 11) 同時に2人以上で乗らないでください。人間以外の動物・物を載せないでください。



注意 -----

電気器具の注意事項

- 入力もしくは、計測が4分間無い場合、ディスプレイは自動的にシャットダウン状態に入ります。
- バッテリーの残量が少なくなると、バッテリーアイコンが自動的に点滅します。同じタイプの電池に交換してください。

使用上の注意事項

- 1) トレーニングの前後にストレッチ（準備体操）を行ってください。（トレーニングをするたびに、筋肉はほんの少し傷みます。そのままにしておくと筋肉が縮み、その状態で数年間スポーツを行うと、筋肉が堅い弦の様に簡単に切れやすくなります。ストレッチは、必ずトレーニング前後に行う習慣をつけましょう。
- 2) 食後のトレーニングは差し控えてください。（本来胃に流れるべき血液が流れにくくなり、消化に影響を与えます）食後2時間位あけてトレーニングをしてください。
- 3) 本機ご使用の時は運動靴を履き、駆動部に巻き込まれる恐れのない（紐等のない）服装でご使用ください。
- 4) 正しい使用方法以外でのトレーニングはおやめください。
- 5) 本機は準業務用のトレーニング機として開発しています。それ以外のご使用はおやめください。
- 6) 異物を製品内部に入れないでください。異物が入ったまま使用すると、故障の原因となります。
- 7) 体重 **110Kg** を超える方はご使用にならないでください。

保管上の注意事項

- 1) ご使用前にはハンドル・手すり・接合部分のガタや、緩み等がないよう確認してください。
- 2) 幼児が触らないよう安全に管理してください。
- 3) 使用中の運動が十分確保できる水平な床面に設置してください。
- 4) 使用場所の周囲に物を置くと、思いがけないケガや事故につながりますので、整理整頓してからご使用ください。
- 5) 組立ての際に、床を傷つける場合があります。布やカーペットなどを敷くなど、養生で床を保護してください。
- 6) 本機ご使用にあたっては、床保護を目的にマットの使用をお勧めします。
- 7) 本機を廃棄する場合は、各自治体の推奨する方法に従って処理してください。
- 8) 長い期間ご使用にならない場合には、折りたたんで立てた状態で保管しないでください。
- 9) 次の場所に設置、保管しないでください。（サビの発生、負荷の調節不調、メーター等の故障の原因となります）
 - ・直射日光、暖房設備、火気のために著しく温度が上昇する場所
 - ・屋外の設備や浴室付近等の湿気の多い場所
 - ・磁気や電氣的雑音の発生しやすいものの近く

特長

■本機は、

- ポータスリートのローイング姿勢を柔軟に保てるようペダル高さを調整することができます。
- 液体抵抗技術は耐水性に裏付けられた自然抵抗を実現します。
- 人間工学に基づいたハンドル設計により、腕、手首や手の怪我の危険を防ぐことができます。
- 移動用キャスターが、機器の簡単な移動を可能にします。
- 高度な人間工学に基づいた快適なシート、精密ベアリングとローラーにより、滑らかな滑空軌道を確認します。
- 高品質のアルミトラックは、滑らかで美しく、耐久性に優れています。
- ディスプレイには：時間/カロリー/カウント数/総カウント数を表示します。
- 静かで（ノイズなし）耐久性に優れた高強度ナイロン製ドライブベルトを使用。滑らかできれいなトレーニングを実現します。
- 幅広い利用層に適応するツインフレーム構造です。

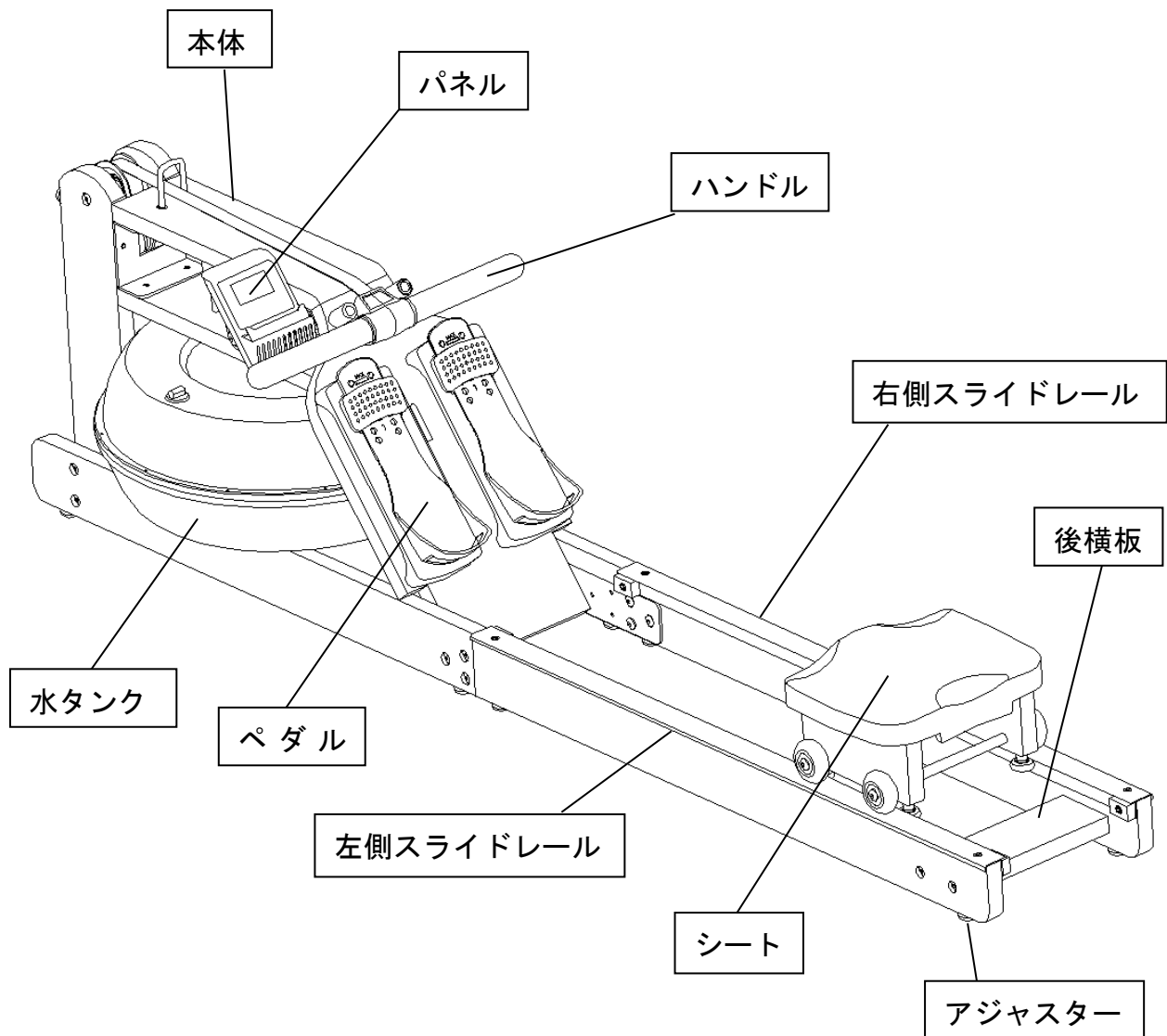

仕様

品名	水圧式ローイングマシン (家庭用)	負荷調整	水圧式
品番	DK-6203	使用電源	LCD パネル : 電池式
材質構造	木材・硬質ポリカーボネート材料・ ナイロン・ABC樹脂・ウレタン・ スチールパイプ等	耐荷重	110kg
メーター/表示	時間/カロリー/カウント数/総カウント数	椅子の前後移動	82cm
使用用途	家庭用	負荷方式	水の量により調整
製品重量	36kg	本体サイズ	2130×540×560mm
梱包重量	44kg	負荷水タンク規格	直径 56cm/最大 20 ℓ
パネル電池	単四電池 x 2 個	梱包サイズ	116×62×59cm

パーツ図表

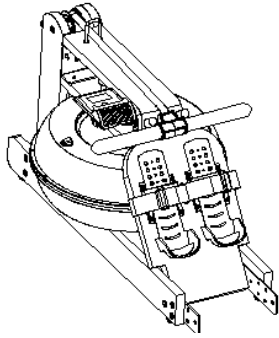

本体

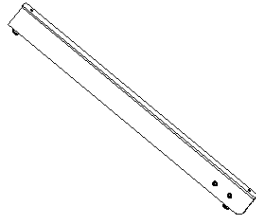

左側スライドレール

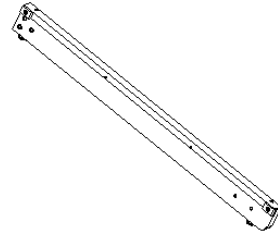

右側スライドレール

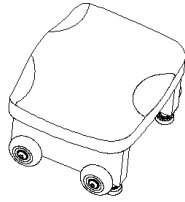

シート

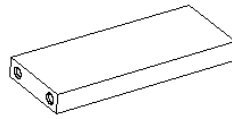

後横板

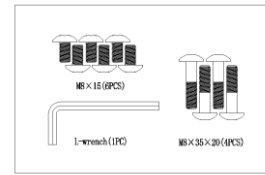

ネジパック

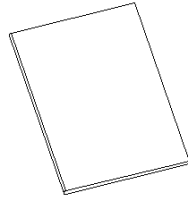

取扱説明書

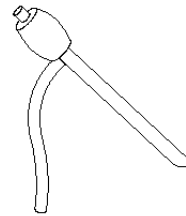

ポンプ

番号	名称	規格	数量	番号	名称	規格	数量
	左側スライドレール		1		右側スライドレール		1
	シート		1	85	後部横板		1
	本体		1				

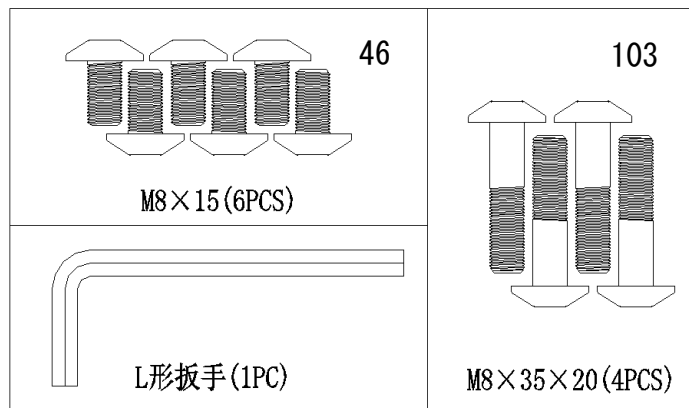

番号	名称	規格	数量	番号	名称	規格	数量
46	ボルト	M8 x 15	6	103	ボルト	M8 x 35 x 20	4
	L型レンチ	6 x 35 x 80	1				

組立手順

■ 組立を始める前のご注意

- ・開梱及び組立は、できるだけ2名以上で行ってください。
- ・広い場所を確保した上で作業してください。
- ・作業をする前に、部品と必要な道具が全部揃っているかを確認してください。
- ・本機を箱から出す場合、天地（上下）に注意して開梱し本体が床面と水平になる状態で組立を行ってください。
- ・組立時、ボルト類は仮締めにして、全体が組み上がってから**増し締め**※してください。

ワンポイント

全てのボルト類は、一旦仮締めで組み上げてください。初めから一点を締め上げると、穴の位置がずれてボルトが入らなくなります。組立工程が完了したら、最後に **増し締め**※で仕上げてください。※最後に強い力で締め上げていただくことで、適正に固定されます。締めが不足していると、異音や故障の原因になりますのでご注意ください。

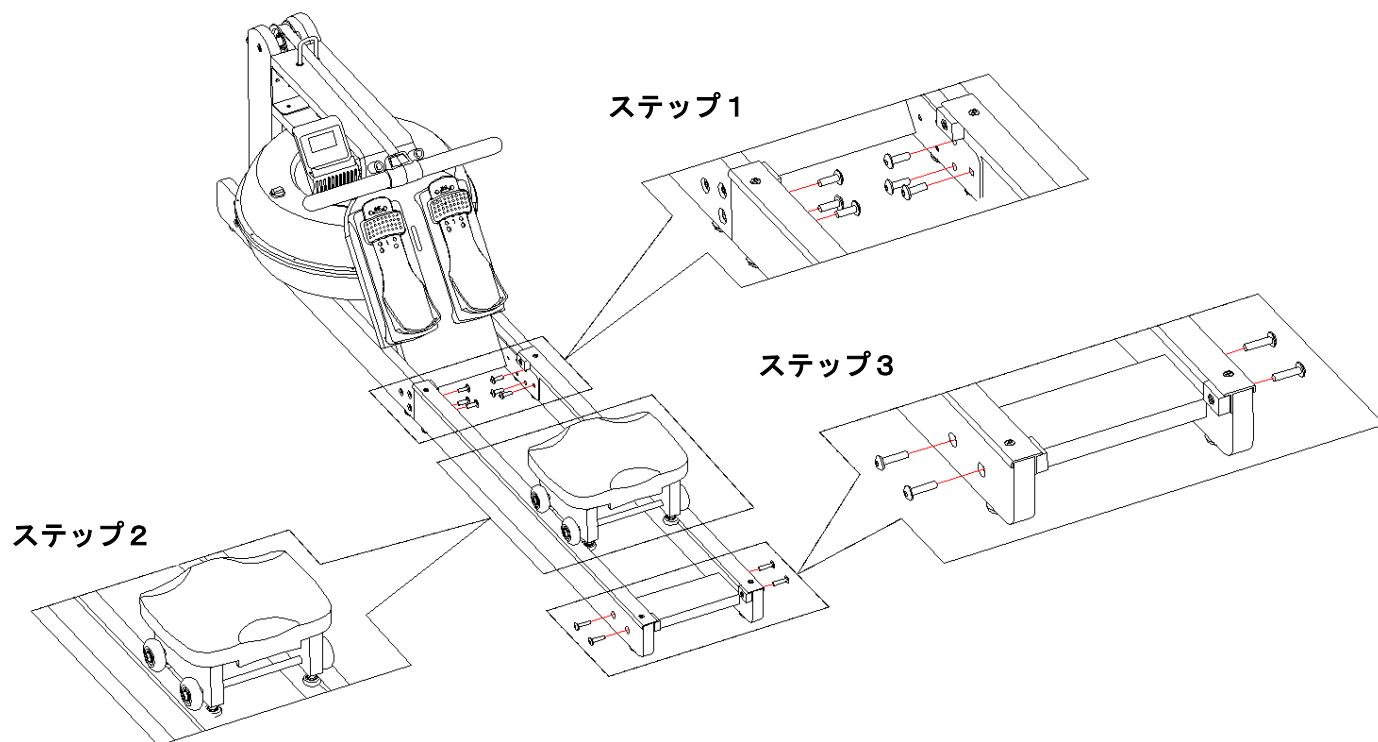

ステップ 1 :

まず左右スライドレールを本体ペダル側左右レールに付けて、ネジ穴に合わせて、(46) ボルト (6PCS) にて左右レールを固定します。

注意 : 1、左右スライドレールを各 3ヶ所ずつボルトで固定します。

2、まずネジ類を仮止めをしてください、すべてのネジが挿入したのを確認し、最後に本締めをしてください。

ステップ 2 :

シートを左右スライドレールに装着します。

注意 : シートの装着は所定の位置に入れ、横輪軸は必ずレールの下方へ装着し、スムーズに滑るのをご確認ください。

ステップ 3 :

後部横板 (85) を左右スライドレール後部に入れて、ネジ穴を合わせてから、4PCS のボルト (103) にて左右固定してください。

注意 : 1、左右スライドレールを各 2ヶ所ずつボルトで固定します。

2、まずネジ類を仮止めをしてください、すべてのネジが挿入したのを確認し、最後に本締めをしてください。

給水について

■給水ステップ： 附属のサイフォン式ポンプを使った給水方法をご案内します。

- 1) マシンのタンクの左側のストッパーを取り外します。
- 2) マシンの隣に水の入ったバケツを用意します。（この時、バケツの底が、マシンのタンクより高いことで、サイフォン式ポンプの機能が有効になります）
- 3) サイフォンパイプをバケツに入れ、ホースをタンクに入れます。この時ポンプの頭のキャップ（つまみ）は締めます。
- 4) 何回かポンプを押して（絞って）水が流れ込むことを確認します。
- 5) しばらくすると、手を放しても水が流れ込んできます。
- 6) 適量を満たしたら、ポンプの頭のキャップ（つまみ）を開けると流水が止まります。

注意：水槽の水位を超えないようにしてください。

水量が負荷に影響します。負荷を確認し、オーバーウイトの場合ポンプを使用してタンクから適量の水を抜いてください。

パネル表示説明・操作方法

■操作ボタンの説明：

1. ボタンを短く押す： 各モード表示を切り替える、順番：スキャン→カウント数→時間→総カウント数→カロリー→スキャン。
2. 2秒長押し：データ消去します、0からスタート。

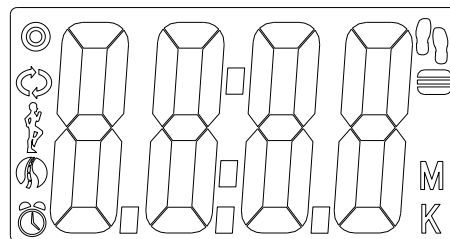

■ディスプレイとスリープ：

約4分間使用しないとパネルが自動的に消えスリープの状態に入ります。使用を再開するとパネルが自動点灯します。

■表示説明：

1. スキャン：各データをサイクル表示、1つの項目が約6秒間表示します。
表示順番：カウント数→時間→総カウント数→カロリー
2. 回数：運動開始から終了までの運動回数を表示します。
3. 時間：運動開始から終了までの運動時間を表示します。（中間休憩の場合は、時間の計算も停止）
4. 総回数：パネル電池を交換しない限り、いままでの運動回数を表示します。
但し、電池がなくなる、或いは電池を交換するため取り外す場合は、データが0になります。
5. カロリー：消費したカロリーを表示します。（平均値にて表示します、負荷の増減は算出いたしません。）
6. 使用中：使用している時に“◎”のマークが点灯します。

■表示データ

	スキャン	6秒間隔
	時間	0分:00秒-99分:59秒
	回数	0~9999
	距離	0~999.9 km
	総回数	0~9999
	カロリー	0~9999
電池		単四×2本

基本的な運動

① **キャッチ**(手を本体に向け伸ばす、背中反らずに真っすぐ)



② **ドライブ**(足を蹴り出しハンドルを引いてゆきます)

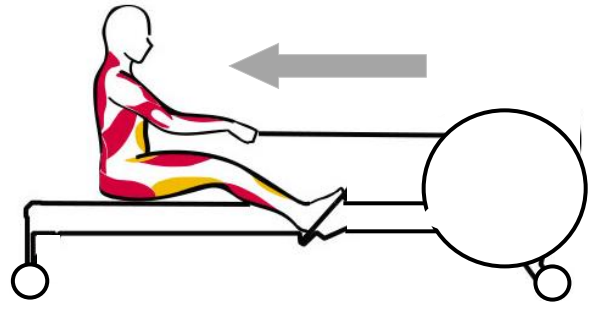

③ **フィニッシュ**(腕と肩でみぞおちまでハンドルを引きます)

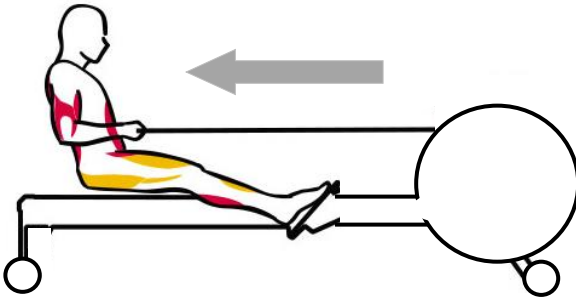

④ **リカバリー**(足を徐々に曲げながらハンドルを戻す)

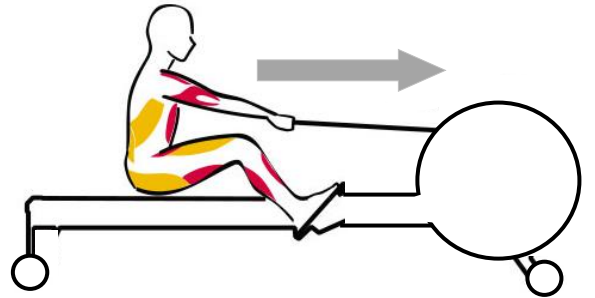

本機を立てる場合の注意点

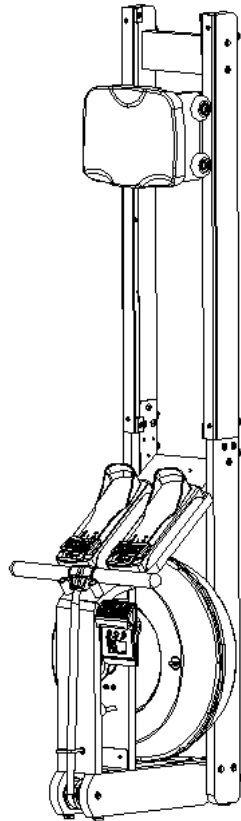

- 収納時など本機を立てる際は、タンクの水を抜き必ず床面が平坦であり・障害物に乗り上げていないことを確認してください。
(タンクの水抜きは必須ではございませんが、水漏れなどに十分の確認や対策を取ったうえで、立ててください。)
- 本機の水平が保たれていない場合、突然倒れ、破損や怪我を負う恐れがあります。

製品メンテナンス

- ロープの寿命を延ばすために、使用後はハンドルを必ず元の位置に戻して下さい。
- 異音が生ずるときには、ロープが接触するホイールにシリコンスプレーを噴霧して下さい。(シリコン以外は使用しないでください)
- 水質保全の為に直射日光を避けてください。
- 水質環境は水の色や藻/細菌の変化で判断し、その兆候が現れたときには交換して下さい。
- 長期的にマシンを使用しないときは、必ず排水して下さい。
- 排水の際は、多少のこぼれに対応できるよう床にシートなどを敷いてください。
- 製品の美観を保つために、汚れや汗などは中性洗剤を薄めて含ませた布で拭き、その後乾いた布等でふき取ってください。
- 水をかけたり、シンナー・ベンジンなどで拭かないでください。
- 汚れや汗は、乾いた布で拭き取ってください。
- 各部位のボルト類に緩みが無いか常にチェックして、正常を保ってください。

連続時間の注意点

<使用時間を守ってください！>

本製品を未長くご使用していただくために、下記に示す使用時間を必ず守ってください。

- 連続使用時間は**100分**までです。
 - 次に使用するときには、先に使った時間の**倍以上**のインターバルを取ってください。
(例：60分間使用⇒120分以上マシンを休ませる。⇒新たに使用開始)
- 3.一日の総使用時間の限度は**2時間**までとします。

故障かなと思ったら

症状	原因	対処方法
表示パネルが作動しない	●配線が外れている	▶各配線のつなぎ方が正しいか再確認してください。
負荷が変化しない	●本体内部の不具合	▶販売店もしくはメーカーにご連絡ください。
異音が生ずる	●ボルト類の締めが不足している ●本体内部異常	▶ボルト類が緩んでいないかを再確認してください。

保証書

本保証書は下記の保証期間ならびに保証条件にしたがって無償修理することをお約束するものです。この保証書によってお客様の法律上の権利を制限するものではありません。

品名	水圧式ローイングマシン（家庭用）DK-6203
保証期間	ご購入日より1年間
ご購入日	年 月 日
お名前	
ご住所	
T E L	- -

- (1) 取扱説明書に従った正常な使用状態で故障した場合は、無料保証いたします。
- (2) 保証期間内に故障した場合は、本書（もしくは当社から発送した年月日を示す証票）をご提示ください。
- (3) 保証期間内でも次の場合には保証は受けられません。
 - お買上げ後の移動、落下、転倒等の故障及び損傷
 - 本来の使用目的以外による故障及び損傷
 - 火災、地震、風水害、落雷、その他天災地変・公害・塩害等による故障及び損傷
 - 保管上の不備による故障及び損傷
 - 不当な修理、改造による故障及び損傷
 - 取付場所の床面の損傷
 - 本保証書の添付のないもの
- (4) 使用に伴う消耗品（ベルト・ロープ・ペダル類およびウレタン・外装のキズなど）は、無償修理交換の対象になりません。
- (5) 家庭用以外に使用した場合は、無償修理交換の対象になりません。
- (6) 本保証書は再発行いたしませんので大切に保管してください。
- (7) 保証期間が過ぎた後の故障については有償にて修理交換します。
- (8) 本保証書は日本国内のみ有効です。
- (9) 修理品についての運賃、諸費用は原則としてお客様負担でお願いします。
- (10) 本保証書は、お買上げ年月日、販売店名、販売店印が記載されていないと無効です。

ただし、商品をお届けした際の配送伝票控や購入日が証明できるもの等がある場合はその限りではありません。
- (11) 出張修理に関しては、保証期間内でも有償になる場合があります。

開発販売保守 大広株式会社

〒103-0007 東京都中央区日本橋浜町 3-41-4 2F

TEL : 03-5652-5056 / FAX : 03-5652-5078

受付時間（平日 AM10:00~12:00

PM1:00~05:00）土・日・祝日休

フリーダイヤル : 0120-25-1622

*携帯電話、PHS、IP電話からはご利用になれません。

受付時間：平日午前 10~12 時ならびに午後 1~5 時まで