

取扱説明書

オートディスペンサー

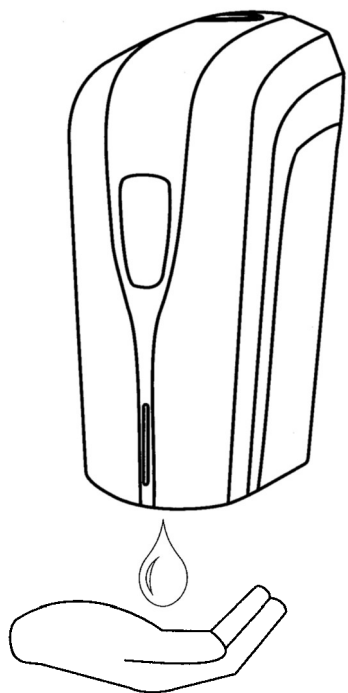

使用前に取扱説明書をよくお読みください。

1

注意

- ⊘ 直射日光や高温に当てないでください。変形することがあります。
- ⊘ 叩いたりものをぶつけないでください。変形したり割れたりすることがあります。
- ❗ 長期間使用しないときは電池およびACアダプターを取り外し、液体を空にしてください。故障の原因になることがあります。
- ❗ 製品は常に清潔にしてください。感染の原因になることがあります。
- ⊘ 水などの液体をかけたり、液体に浸したりしないでください。感電や故障の原因になります。
- ⊘ 強い溶剤（ベンジン・シンナー・灯油・IPAなど）をボトルに入れたり、本体にかけたり、お手入れに使用したりしないでください。変形、変色、故障の原因になります。
- ⊘ ボトルの中にゴミやほこりなどの異物が入らないように注意してください。詰まりや故障、感染の原因になります。異物が入ってしまったときは、ボトルを取り外してよく水洗いし、完全に乾燥させてから再使用してください。
- ⊘ 分解、修理、改造その他の改変をしないでください。故障の原因になりことができ、保証の対象外となります。
- ⊘ 火気に近づけないでください。故障、変形、変色、発火などの原因になります。

2

寸法

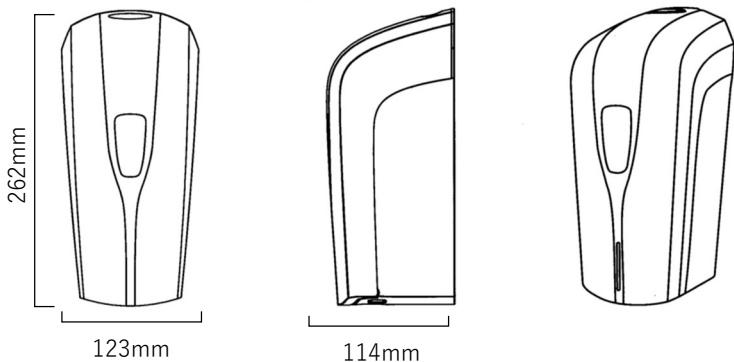

123mm

114mm

262mm

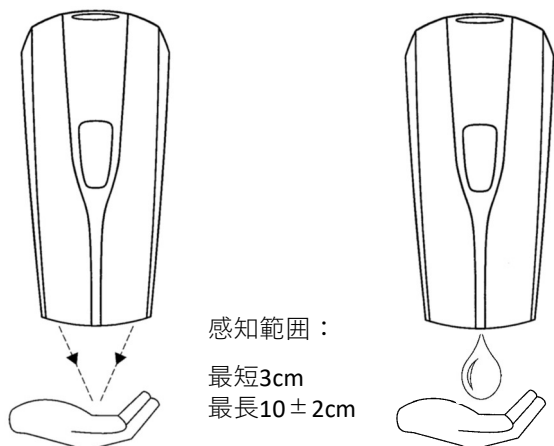

感知範囲：

最短3cm

最長10±2cm

3

仕様

品名	自動液体ディスペンサー
型番	YK1008
感知方式	赤外線反射
感知距離	最短3cm 最長10±2cm
材質	ABS、PP（プラスチック部）
容量	1,000ml
充填できる液体	低粘度液体、乳液、ジェル
吐出形態	充填された状態（液体/乳液/ジェル）
吐出量	△：0.8ml △△：1.6ml
電池	単3乾電池 4本または8本
ACアダプター（付属する場合）	入力：AC100～240V 50/60Hz 出力：DC6.0V 2A

内容

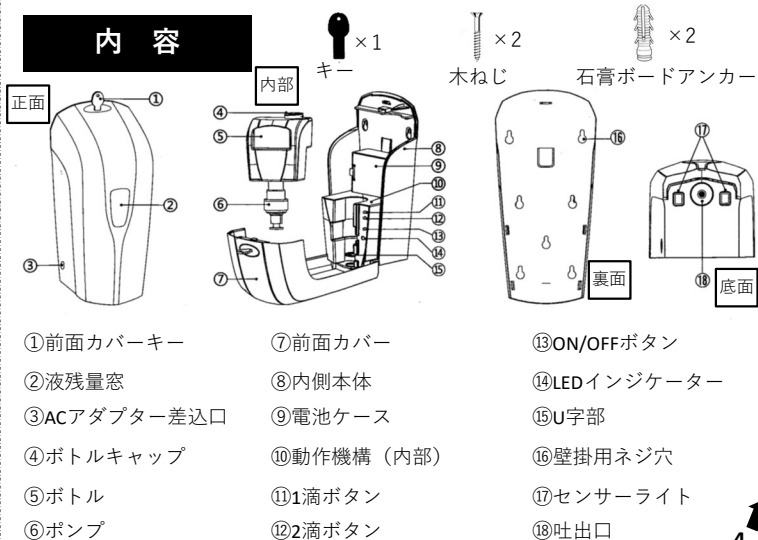

- ①前面カバーキー
- ②液残量窓
- ③ACアダプター差込口
- ④ボトルキャップ
- ⑤ボトル
- ⑥ポンプ
- ⑦前面カバー
- ⑧内側本体
- ⑨電池ケース
- ⑩動作機構（内部）
- ⑪1滴ボタン
- ⑫2滴ボタン
- ⑬ON/OFFボタン
- ⑭LEDインジケーター
- ⑮U字部
- ⑯壁掛用ネジ穴
- ⑰センサーライト
- ⑱吐出口

4

設置上方法と注意

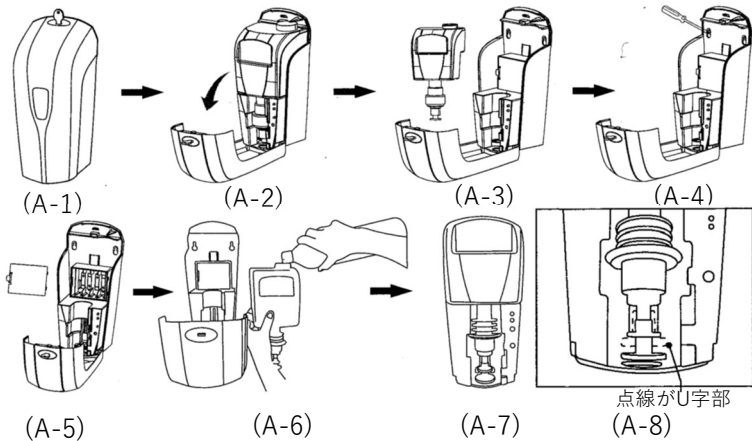

- キーを前面カバー上のキーホールに差し込みます。(A-1)
- キーを下に押しながら手前に引いて前面カバーを開けます。(A-2)
- ボトルを手前に引いて取り外します。(A-3)
- 壁に取り付ける場合は、取り付けたい場所に本体を押し当て、ネジ穴越しにペンで壁にマークをつけます。一旦本体を壁から離し、付属の木ねじを完全にねじ込み切らずに、5mmほど残して壁にねじ込みます。壁から飛び出したネジ頭に本体のネジ穴を引っ掛け、本体を軽く下に押し下げます。盗難が予想される場合には、引っ掛けた後にネジを増し締めして固定します。石膏ボード壁の場合は、壁からネジを一旦はずして、アンカーにネジをはめてから、再度壁にねじ込みます。(A-4)
- 専用スタンドに取り付ける場合は、専用スタンドの組立説明書に従ってください。

5

設置方法と注意

つづき

- ボトルを取り外した状態で電池ボックスのフタを開け、単3電池を4本、または8本、向きに注意して入れます。電池は4本で動作する。交換頻度を下げたいときは8本入れます(推奨)。(A-5)
 - ボトルを取り外した状態でキャップを開け、液体を注ぎ入れます。(本体にボトルを取り付けた状態で注入しない。)(A-6)
 - ボトルを本体に垂直、水平に取り付けます。(A-7)
 - ポンプヘッドがU字部にきちんとはまっているか確認します。(A-8)
 - ACアダプターを使用する場合は、差込口にプラグを差し込んでから、ACアダプターをコンセントに差し込みます。
- 本製品は、防水仕様ではありません。常時水等の液体がかかる場所や多湿な場所への設置は避けてください。水等の液体がかかった場合には、すぐに拭き取ってください。故障や落ちにくい汚れの原因になることがあります。
- 壁に取り付ける際には、壁の強度に注意してください。アンカーを使用しても安定しない壁には、取り付けないでください。使用中等に本体が外れて、ケガや故障の原因になることがあります。
- ACアダプターは附属品以外を使用しないでください。
- 濡れた手で電池およびACアダプターを取り扱わないでください。感電や故障の原因になります。

6

使用方法と注意

- 電池またはACアダプターにより電源が供給されると、LEDインジケーターが緑色に点滅します。待機状態のときは、5秒毎に緑色に点滅し続けます。
- 前面カバーを開けて、ON/OFFボタンを押し、電源を入り切りします。LEDは、ONで緑色に短く、OFFで緑色にやや長く、それぞれ点滅します。
- ◯ボタンを押すと、LEDが緑色に1回点滅します。センサーが感知するとLEDが赤色に点灯し、0.8ml分を1回吐出します。
- ◯◯ボタンを押すと、LEDが緑色に2回点滅します。センサーが感知するとLEDが赤色に点灯し、0.8ml分を2回吐出します。
- ACアダプターを使用する場合は、差込口にプラグを差し込んでから、ACアダプターをコンセントに差し込んでください。
- 初めて使用するときや、液体が一旦完全に空になってから補充して使用するとき、液体が吐出されるまで手をセンサー範囲に数回かざしてエア抜きをしてください。
- 電池残量が少なくなると、LEDが赤色に点滅します。さらに残量が少なくなると、緑色と赤色が同時に点滅します。電池を交換してください。
- 液体等の詰まり、電源異常、液体切れなどの異常を検知すると、LEDが緑色、赤色、交互に点滅します。異常の原因を取り除き、電源を入れ直してください。

- 極端に粘度の高いジェルや乳液、80%を超えるアルコール濃度の除菌・殺菌液を入れしないでください。詰まりやモレの原因になることがあります。

7

製品保証書

お買い上げから90日以内に製造上の理由により故障した時は、無償で交換いたします。保証は、保証書の原本と共にお買い上げ証明書(納品書または領収証)をご提示いただいた場合に限りです。

【保証条件】

以下の場合には保証対象外となります。

- 本取扱説明書の指示に従わない不適切な方法で設置・使用していた場合
- ユーザーが本製品を改造した場合
- 不注意によりまたは意図的に破損または故障させた場合
- 天災による破損および故障
- 本保証書および購入証明書(納品書または領収証)の原本の提示がない場合

保証請求する際は、下記にご連絡ください。

販売元

合同会社RTファインヘルスケアサプライ

東京都台東区上野3-2-1エクセレントビル3階

TEL : 03-5577-6133

FAX : 03-3295-1233

8