

困った時には

| 症状 | 確認点 | 対処 |
|----------------------|--|---|
| 制動用ブレーキが効かない。 | ワイヤーチューブが、折れ曲がったり、引っ掛かったりしていませんか。 | インナーワイヤーがスムーズに動くように、ワイヤーチューブの取廻しを修正してください。改善がみられない場合は、お買い上げの販売店へ修理をご依頼ください。 |
| | ワイヤーが伸びたり、切れたりしていませんか。 | お買い上げの販売店へ修理をご依頼ください。 |
| 異音がする。 | 本体や主輪とオプション品、アクセサリなどとの干渉はしていませんか。 | 車いすに取り付けて使用するカバンなどは主輪など回転する箇所と干渉しないようにしてご使用ください。 |
| | 可動部分の錆び・磨耗・汚れ・油さけなどによっておこる摩擦音がしていませんか。 | お買い上げの販売店へ修理をご依頼ください。 |
| | ボルト類のゆるみ等がおきていませんか。フレームに歪みが発生していませんか。 | |
| リクライニング(ティルト)の動きが悪い。 | ワイヤーチューブが、折れ曲がったり、引っ掛かったりしていませんか。 | インナーワイヤーがスムーズに動くように、ワイヤーチューブの取廻しを修正してください。改善がみられない場合は、お買い上げの販売店へ修理をご依頼ください。 |
| | ワイヤーが伸びたり、切れたりしていませんか。 | お買い上げの販売店へ修理をご依頼ください。 |

仕様

(単位: mm)

| | | | |
|---------------|------------------------------|-------|--------------------------------|
| フレーム | アルミ | 前座高 | 490 (背上げ時) 630 (背下げ時) |
| アウターシート | ポリエチレン ポリウレタン | 後座高 | 480 (背上げ時) 620 (背下げ時) |
| シート幅 | 420 | 全長 | 1140 (背上げ時)※1 1415 (背下げ時)※2 |
| シート奥行 | 320 ※調整範囲 300/340/360/380 | 全幅 | 600 |
| バックサポート高 | 740 | 全高 | 1215 (背上げ時) 820 (背下げ時) |
| フットサポート・シート間長 | 410~460 | 重量 | 24.0 |
| アームサポート高 | 10/190 | キャスト径 | 6インチ |
| | | 主輪径 | 16インチ ハイポリマータイヤ |

※1 押し手をたたんだ時1020、フットサポート取り外し+押し手をたたんだ時770

※2 フットサポート取り外し時1055、スロープヘッドサポート・フットサポート取り外し時960

アフターサービス

- ・ 万一故障の場合は、お買い上げの販売店、または弊社へこの商品の品名および故障状況をご連絡ください。
- ・ 保証期間内の場合は、保証書の提示が必要となります。

保証

- ・ 保証内容につきましては、同封の保証書をご覧ください。
- ・ 保証期間終了後の修理については、お買い上げの販売店、または弊社へお申しつけください。修理によって機能が維持できる場合はお客様のご要望により有償修理いたします。

本製品の廃棄については、最寄りの行政担当窓口におたずねください。

製造元

Wheel Chair
Miki
株式会社 ミキ

〒457-0863 名古屋市南区豊三丁目38番10号

NEXTR[✻]ROLLER_SPII

製品分類:座位変換型介助用手動車いす 122220 (JIST0102)

ネクストローラー_シルバーパッケージII 取扱説明書

はじめに

この度は、弊社製品をお買い求め頂き、誠にありがとうございます。
ご使用前に本書を必ずお読みになり、十分に理解をした上でお使いください。本書はいつでもご覧になれる所に大切に保管しておいてください。使用者の身体の状態・環境の変化に合わせて、必要なときに本書をお読みください。

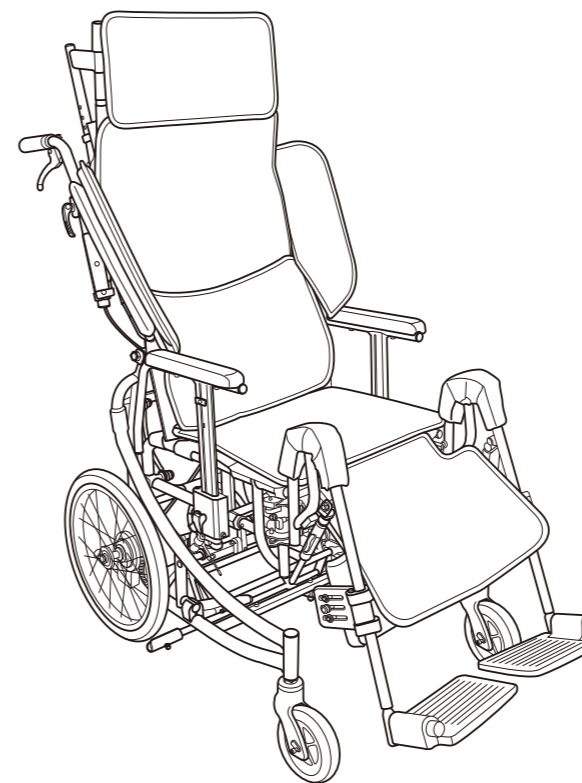

本書で使用しているイラストは、ご購入いただいた製品と異なる場合があります。

目次

| | |
|---------------------------------|-----|
| はじめにご確認ください | 2 |
| 使用目的・特徴 | 2 |
| 安全上のご注意 | 2 |
| 各部のなまえ | 5 |
| 使いかた | 6 |
| ブレーキのかけかた | 6 |
| バックサポート(背もたれ)の角度を変える(リクライニング機能) | 8 |
| 各部の調節のしかた | 9 |
| フットサポートの高さ調節 | 9 |
| シート奥行の調節 | 9 |
| フット・レッグサポートの上げ下げ | 10 |
| フット・レッグサポートの開閉・取り外し | 10 |
| スロープヘッドサポートの取り付け・取り外し・高さ調節 | 11 |
| 手押しハンドルの高さ/向き調節 | 12 |
| アームサポートの高さ調節 | 12 |
| ショルダーサポートの開閉 | 13 |
| 使用上のご注意 | 14 |
| 走行上のご注意 | 14 |
| 段差の乗り越えかた | 14 |
| 段の下りかた | 14 |
| 保守・点検 | 14 |
| お手入れ・保管について | 15 |
| 困った時には | 15 |
| 仕様 | 裏表紙 |
| アフターサービス | 裏表紙 |
| 保証 | 裏表紙 |



はじめにご確認ください

本製品購入後、はじめて梱包箱を開けるときに、下記のものがすべて入っていることを確認してください。

- ・車いす本体
- ・スロープヘッドサポート
- ・フット・レッグサポート (右、左) : 各 1
- ・専用クッション (①、③、④、⑤、⑥) : 各 1
- ・専用パット②(右、左) : 各 1
- ・工具 (スパナ2ヶ 六角レンチ 5mm・4mm・3mm 各1ヶ)
- ・取扱説明書 (本書)
- ・保証書

使用目的・特徴

本製品は手動式車いすで、一人乗り用です。これに搭乗しての移動と、休息を目的としています。
本製品は手動式の介助用標準型車いすです。日常生活用に設計されており、特殊な使用目的 (スポーツ・入浴など) のものではありません。

安全上のご注意

ご使用前に、この「安全上のご注意」をよくお読みのうえ、正しくお使いください。この取扱説明書では、お使いになる人や他の人への危害・物的損害を未然に防止するため、必ずお守りいただくことを次の表示と記号を使って説明しています。表示と記号の意味をよく理解したうえで本文をお読みください。

【表示の意味】

| | | |
|--|-----------|---|
| | 危険 | この表示を無視して誤った取り扱いをすると、死亡または重傷を負う危険が切迫して生じることが予想される内容を示しています。 |
| | 警告 | この表示を無視して誤った取り扱いをすると、重傷を負う可能性が予想される内容を示しています。 |
| | 注意 | この表示を無視して誤った取り扱いをすると、傷害を負う可能性および物的障害の発生が想定される内容を示しています。 |

【記号の意味】

| | |
|--|--------------------------|
| | 警告・注意を促す内容があることを告げるものです。 |
| | 禁止の行為であることを告げるものです。 |
| | 行為を強制したり指示する内容を告げるものです。 |

危険

- スピードを出さないでください。**
スピードが出ているときに急カーブを走行したり、急ブレーキをかけたりすると、転倒して事故やけがにつながる恐れがあります。
- リクライニングを倒した状態では、車いすの上で上体を起こしたり、立ち上がらないでください。**
車いすの重心バランスが崩れて、転倒・転落の恐れがあります。
また、そのような状態では、絶対にリクライニングレバーの操作を行わないでください。座面が急激に下がり、事故やけがにつながる恐れがあります。
- エスカレーター (車いす対応エスカレーターは除く) や、傾斜のある動く歩道 (オートスロープ) での使用は、絶対に行わないでください。**
転倒や転落など重大な事故やけがにつながる恐れがあります。また、車いす対応エスカレーターをご利用の際は必ず施設管理者の指示に従ってください。
- 急な下り坂で介助するときは、後ろ向きにゆっくり下りてください。また、制動用ブレーキを使いスピードを落としてください。**

警告

- 乗り降りの際にはフットサポートに乗らないでください。**
主輪が浮き上がり、転倒する恐れがあります。
- 乗り降りの際および停止時には、必ずフットブレーキのペダルもしくはレバーを操作し、両輪にブレーキをかけてください。**
ブレーキがかかっていると車いすが動きだし、衝突や使用者の転倒事故につながる恐れがあります。
- フットブレーキ (ペダル、レバー)、制動用ブレーキは定期的に安全点検を行ってください。** (期間の目安: 1カ月に1度)
- 各部を調整する場合は平坦な場所で行ってください。**
車いすが動きだし、事故やけがにつながる恐れがあります。
- 手押しハンドル、本体フレームに重いものを吊り下げたり、入れないでください。**
過度の荷物はバランスを崩し、転倒する恐れがあります。
- 制動用ブレーキは、介助者がブレーキレバーを左右同時に握ってかけてください。**
転倒などの事故やけがにつながる恐れがあります。
- 車いすのフレーム構造を変更するような改造はしないでください。**
製品の強度や耐久性が損なわれ、転倒など事故やけがにつながる恐れがあります。また、故障の原因となります。
- アームサポートやフット・レッグサポートを持って車いすを持ち上げないでください。**
アームサポートやフット・レッグサポートのロックが外れ、けがをする恐れがあります。
- リクライニング操作は、使用者の手や腕がアームサポートよりも外に出ていることを十分に確認してから行ってください。**
使用者の手や腕がアームサポートよりも外に出ていると、手や腕をはさみけがをする恐れがあります。
- 前かがみの状態など、車いす前方向へのみ体重をかけるような状況は、主輪が浮き上がり前方へ転倒する恐れがあります。**
- クッションフロアやフローリングなど床面の材質によっては、ハイポリマータイヤとの相性により車いすを走行させると汚れが付着したり、床面を傷つける場合があります。充分注意してご利用ください。**
- 使用者を乗せたまま車いすを持ち上げるときは、必ずフットブレーキのペダルもしくはレバーを操作し、両輪にブレーキをかけて主輪とフレームを持ってください。**
主輪とフレーム以外の部品を持つと、使用者の重みで部品が外れて使用者の転倒または落下などの事故やけがにつながる恐れがあります。
- 車いすを駐車するときは、水平で平坦な場所に駐車してください。**
坂道等の傾斜のある場所では、フットブレーキを使用しても車いすが動く場合があり、転倒などの事故につながる恐れがあります。
- 乗り降りの際に上げたフットサポートに足が当たらないよう注意してください。**
けがをする恐れがあります。
- タイヤの摩耗に注意してください。**
タイヤが摩耗すると、フットブレーキが効かなくなる場合があります。ブレーキの効き具合が悪いときは、販売店に調整の依頼をしてください。
- 走行中は、ショルダーサポートの開閉、アームサポートの上げ下げ、フット・レッグサポートの開閉、リクライニング操作等をしないでください。**
事故やけがにつながる恐れがあります。
- フット・レッグサポートを閉じた後は、回転レバーにより完全にロックされたことを確認してください。**
事故やけがにつながる恐れがあります。
- 手押しハンドルは、車いす本体の外側を往復するように操作してください。**
同方向(右回り、左回り)に回し続けて使用した場合、ブレーキワイヤーがよじれて、制動用ブレーキの動作不良やワイヤーの破損につながる恐れがあります。

警告

- フット・レッグサポートを開いた状態で走行しないでください。事故やけがにつながる恐れがあります。
- 走行中にフットブレーキのペダルもしくはレバーの操作をしないでください。転倒などの事故やけがにつながる恐れがあります。

注意

- この車いすは一人用です。二人以上の乗車や、目的以外での使用はしないでください。
- フレームに最大体重が記載されている場合は、体重制限（積載物も含む）を守って使用してください。
- 走行中、身体を乗り出さないでください。走行の安全を損ない危険です。
- 操作中に異常な音や振動が発生したら、即時に使用を中止してください。事故やけがにつながる恐れがあります。
- フットサポートの下に足を入れないでください。足を地面でこすったり、フットサポートやキャストなどに足をぶつけてけがをする恐れがあります。
- フットサポートを足で上げる場合は、素足で行わないでください。けがをする恐れがあります。
- 使用する前に主輪、キャスト、フットブレーキ等のネジを点検し、ゆるんでいるときは増し締めをしてください。
- 手押しハンドルは、クイックリリースのナットで固さを調整し、確実に固定された状態を確認し使用してください。
- フットサポート下面は地上より50mm以上あげた状態で使用してください。
- バックサポートを後ろに倒した状態で背面アウターシートには腰かけないでください。転倒によるけがや、車いすの破損の原因になります。
- アームサポートの高さを調整した後は、必ずロックされたことを確認してください。
- リクライニングおよびエレベータリング操作等を行う時には、フレームの可動部に指や身体をはさまないように注意してください。
- 走行中、足がフット・レッグサポートから落ちないようにしてください。
- 暖房器具にタイヤを近づけないでください。タイヤの表面が溶けたり、破損したりすることがあります。破損した場合は、乗車をやめて必ず修理してください。
- 介助者が車いすを押すときは、必ず手押しハンドルのクイックリリースレバーがロックされていることを確認してから行ってください。事故やけがにつながる恐れがあります。
- 段差のあるところを昇り降りするときは、車いすに衝撃を与えないように、ゆっくり操作してください。車いすの破損や故障の原因となります。
- 車いすを自動車に載せる際および降ろす際は、車いすに大きな衝撃を与えないよう、ゆっくりと静かに降ろしてください。車いすの破損や故障の原因となります。
- シンナー、ベンジン等の溶剤は、使用しないでください。製品を傷める恐れがあります。
- 介助者は、リクライニング操作をする前に「倒します」「起こします」と声をかけてください。
- リクライニングワイヤーは、背面インナーシートの面ファスナー中央2本で束ねてください。（初期設定）

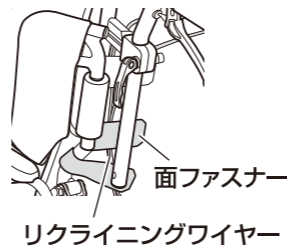

各部のなまえ

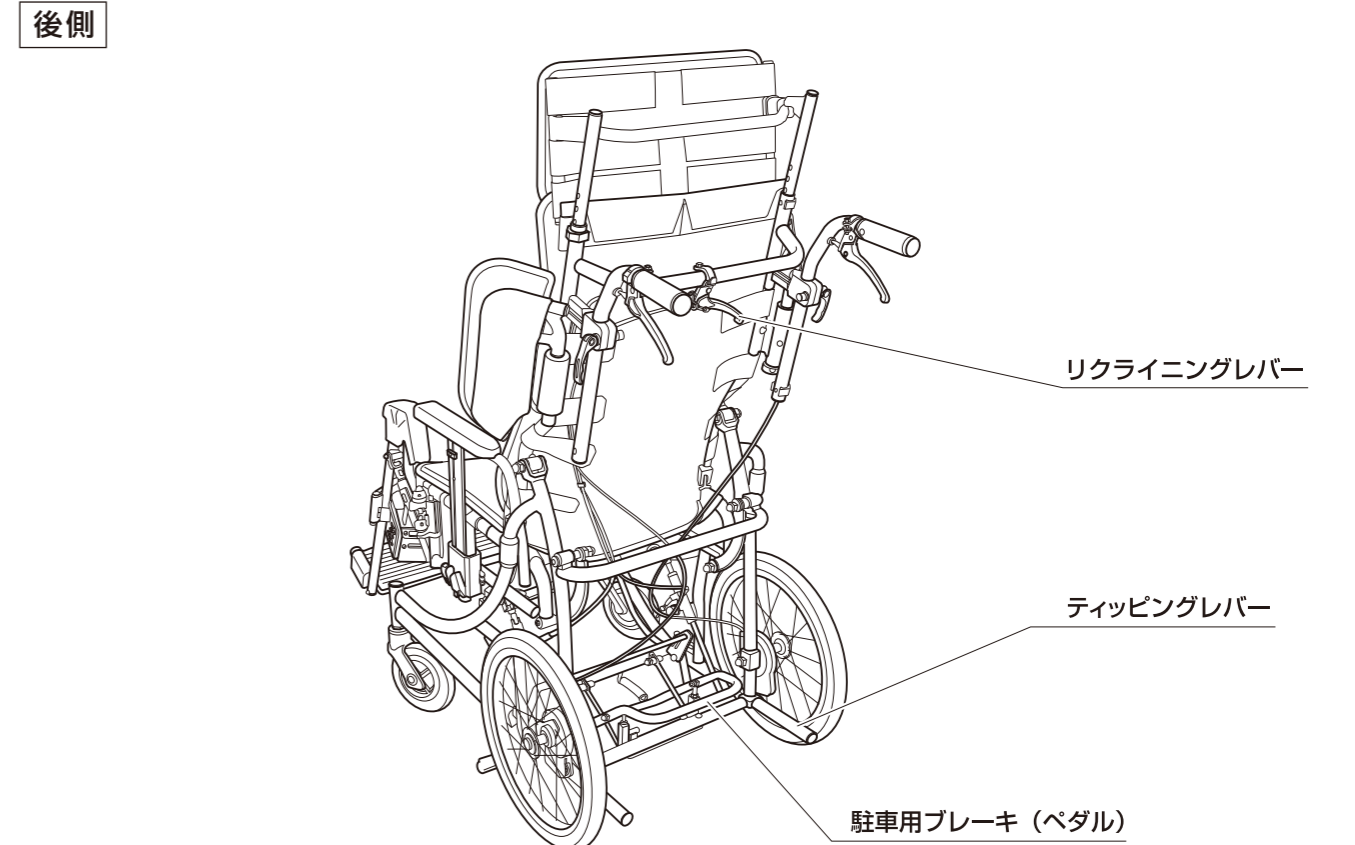
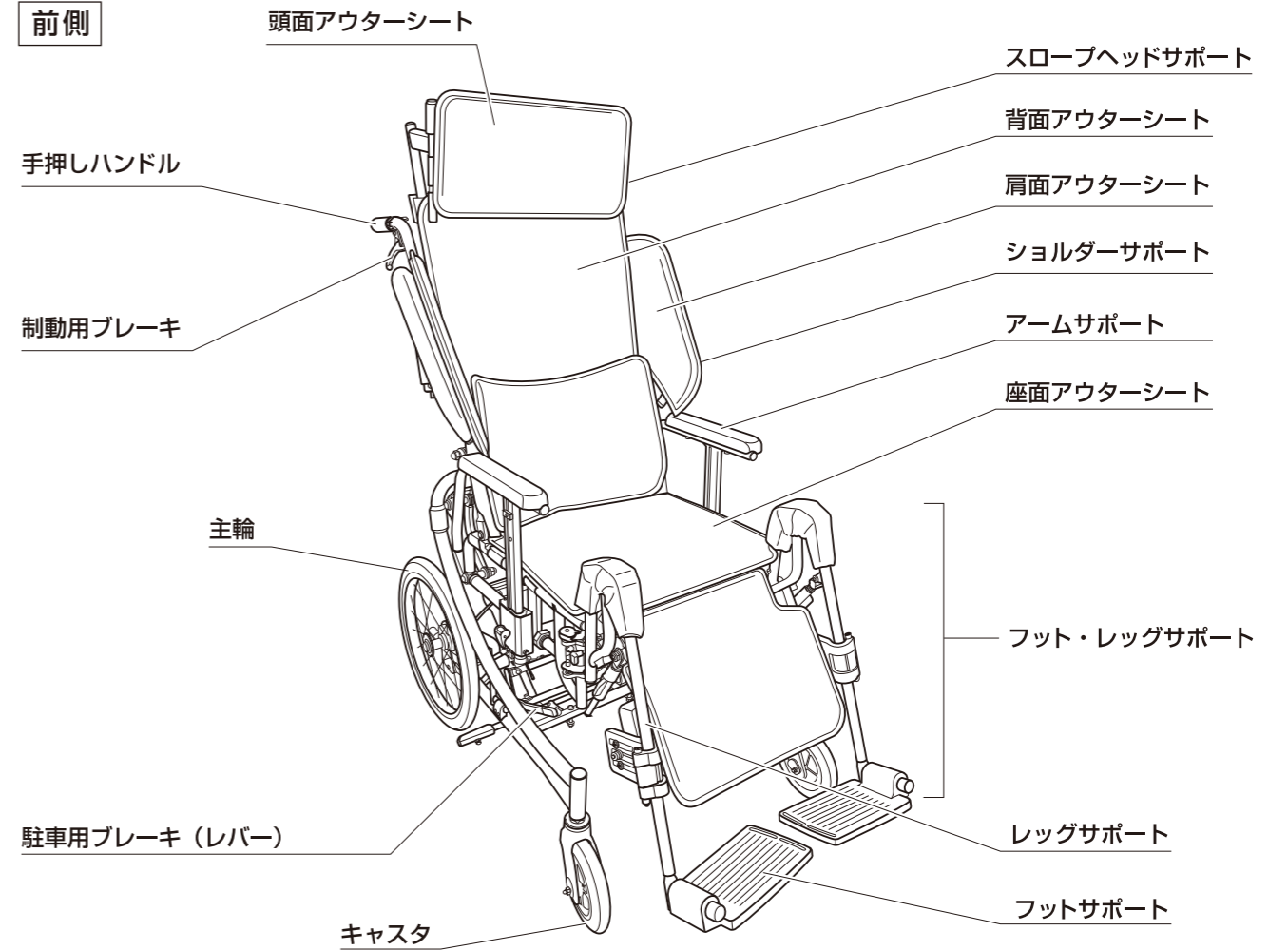

専用アウターシートの取付け位置

下図に従って、専用アウターシートを車いす本体の正しい位置に取り付けてください。

| | |
|-----|--|
| △注意 | <ul style="list-style-type: none"> ・ パッドとクッション裏側の面ファスナーに糸くず、汚れ等がつくと、接着が弱くなりますので取り除いてください。 ・ 作業は必ずフットブレーキのペダルもしくはレバーを操作し、両輪にブレーキをかけてから行ってください。 ・ 使用者が乗車していない状態で作業してください。 |
|-----|--|

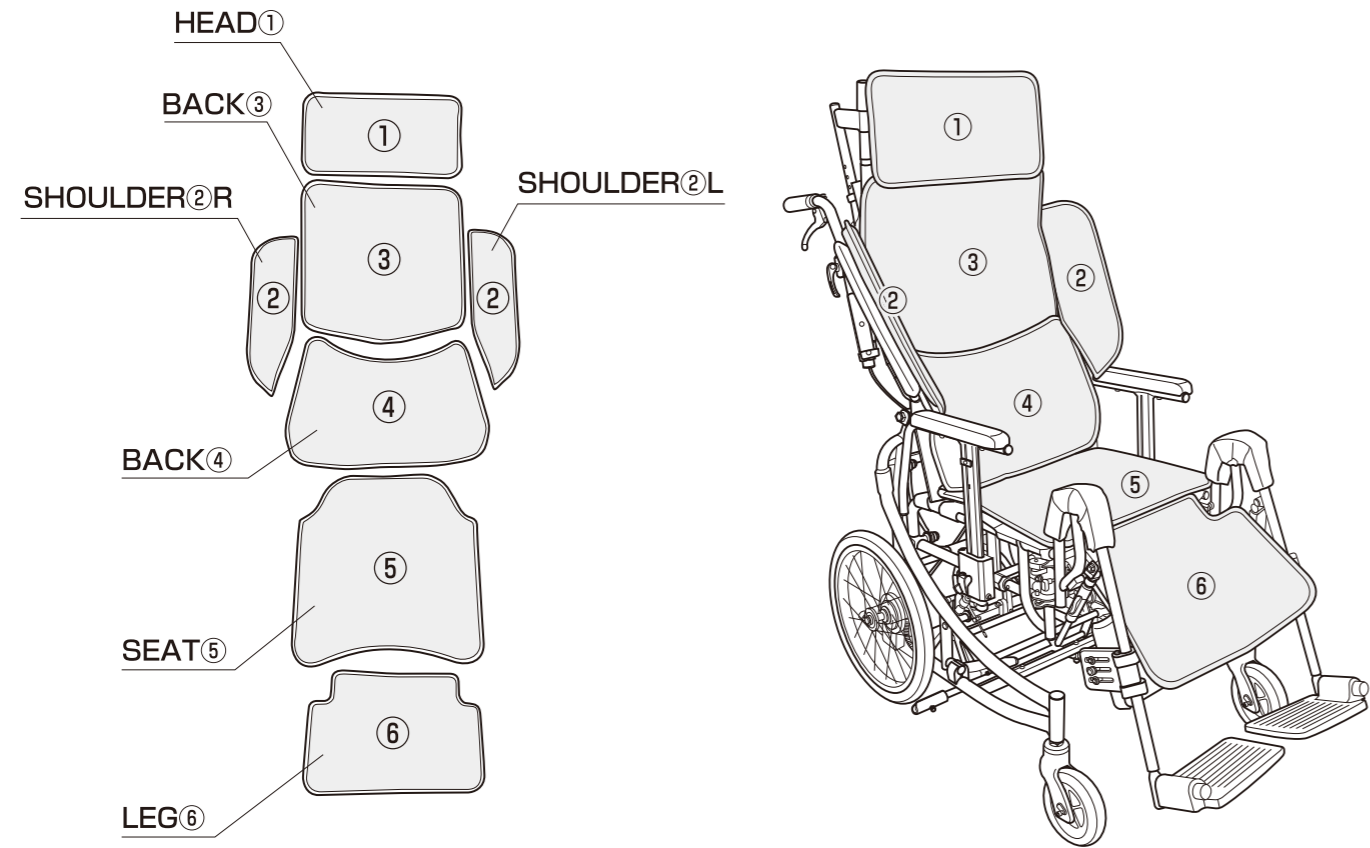

使いかた

ブレーキのかけかた

| | |
|-----|--|
| △警告 | <ul style="list-style-type: none"> ・ 乗り降りの際および停止時には、必ず両輪の駐車用ブレーキをかけてください。ブレーキがかかっていないと車いすが動きだし、衝突や使用者の転倒事故につながる恐れがあります。レバー操作時は、完全に止まる位置まで操作してください。 ・ 車いすを駐車するときは、水平で平坦な場所に駐車してください。坂道等の傾斜のある場所では、駐車用ブレーキを使用しても車いすが動く場合があり、転倒などの事故につながる恐れがあります。 ・ タイヤの摩耗に注意してください。タイヤが摩耗すると、駐車用ブレーキが効かなくなる場合があります。ブレーキの効き具合が悪いときは、販売店に調整の依頼をしてください。 ・ 走行中に駐車用ブレーキを使用しないでください。転倒などの事故につながる恐れがあります。 |
|-----|--|

● 駐車用ブレーキのかけかた

本製品の駐車用ブレーキは車いすの後方、側方のどちらからでも操作ができます。使用状況に合わせた方法をご選択ください。

後方からのかけかた

介助者が、後方のペダルを踏み込みます。ペダルの下から足で持ち上げて元の位置に戻すと解除されます。

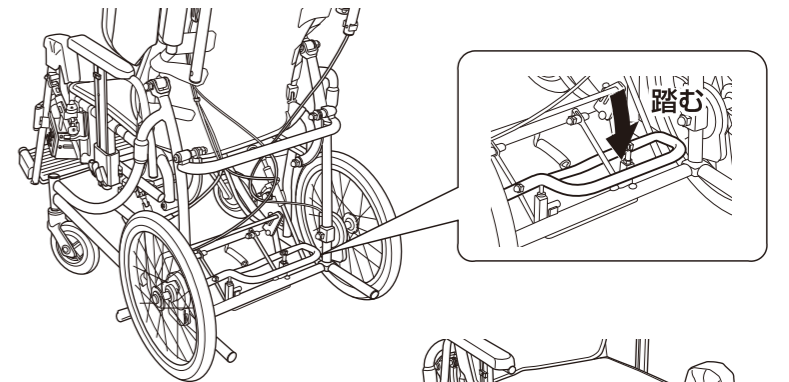

側方からのかけかた

使用者が、側方のレバーを押し下げてかけます。

※カチッという音がするまで押し下げてください。

レバーを上へ引くと解除されます。

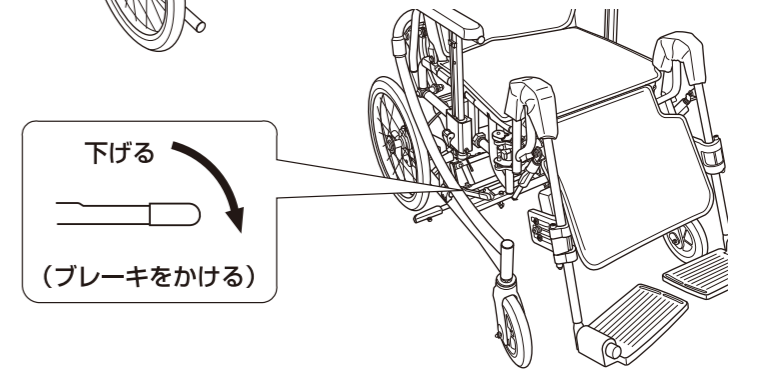

● 制動用ブレーキのかけかた

| | |
|-----|---|
| △危険 | <ul style="list-style-type: none"> ・ スピードを出さないでください。スピードが出ているときに急カーブを走行したり、急ブレーキをかけたりすると、転倒して事故やけがにつながる恐れがあります。 ・ 急な下り坂で介助するときは、後ろ向きにゆっくり下りてください。また、制動用ブレーキを使いスピードを落としてください。 ・ 雨の日など路面、タイヤが濡れている状態では、本来の制動力を得られないことがあります。十分に注意したうえで操作してください。 |
|-----|---|

| | |
|-----|---|
| △警告 | 制動用ブレーキは、介助者がブレーキレバーを左右同時に握ってかけてください。転倒して事故やけがにつながる恐れがあります。 |
|-----|---|

| | |
|-----|---|
| △注意 | ブレーキワイヤーは、安全のため定期的に交換してください。(交換の目安：1年に1度) |
|-----|---|

介助者が、左右の手押しハンドル下の制動用ブレーキレバーを左右同時に握ってかけます。ブレーキレバーを放すと解除されます。

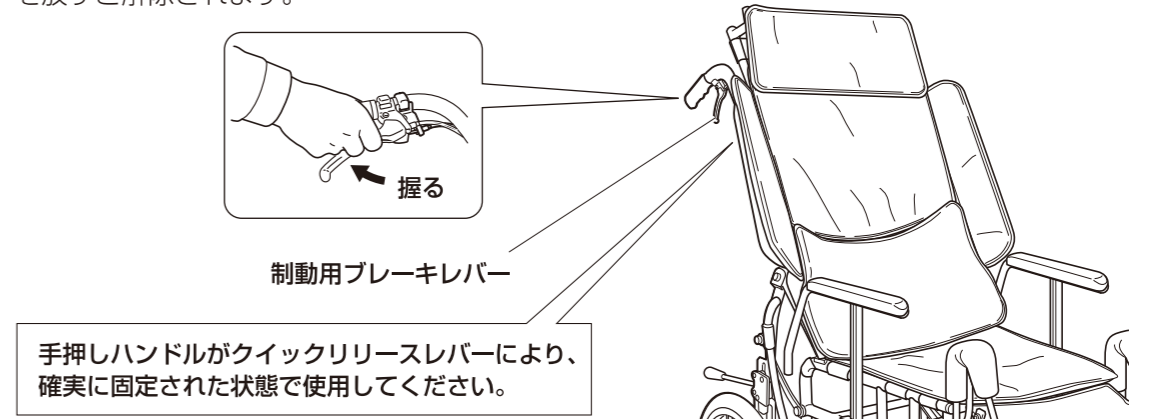

バックサポート（背もたれ）の角度を変える（リクライニング機能）

| | |
|-----|---|
| ⚠危険 | <ul style="list-style-type: none"> バックサポート（背もたれ）を倒した状態のときは、使用者の上体を起こさないでください。車いすの重心バランスが崩れ、転倒、転落する恐れがあります。 使用者が上体を起こした状態で、リクライニング操作をしないでください。座面が急激に下がり、事故やけがにつながる恐れがあります。 |
|-----|---|

| | |
|-----|--|
| ⚠注意 | <ul style="list-style-type: none"> 操作は、必ず駐車用ブレーキのペダルもしくはレバーを操作し、両輪にブレーキをかけてから行ってください。 フレームの可動部に指や身体をはさまないように注意してください。 両側のアームサポートを上げた状態で操作を行ってください。 介助者は、リクライニング操作をする前に「倒します」「起こします」と声をかけてください。 リクライニング操作は、使用者の手や腕がアームサポートよりも外に出ていないことを十分に確認してから行ってください。使用者の手や腕がアームサポートよりも外に出ていると、手や腕をはさまけがをする恐れがあります。 |
|-----|--|

1 駐車用ブレーキのペダルもしくはレバーを操作し、両輪にブレーキをかけます。

2 片手で手押しハンドルを握り、もう片手でリクライニングレバーを握ります。
(マークが付いた緑色のレバーです。)

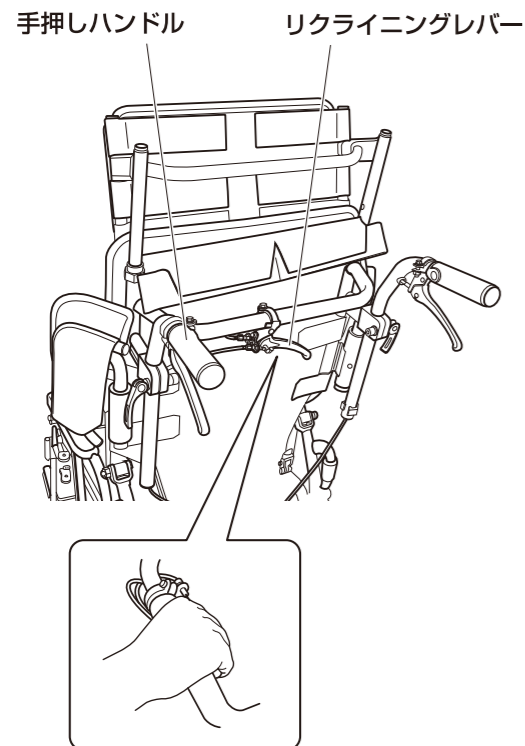

3 リクライニングレバーを握ったまま、バックサポートの角度を調整します。
*バックサポートの角度は、100~170°の範囲で調整可能です。
*バックサポートの角度に応じて、座面の高さも変わります。

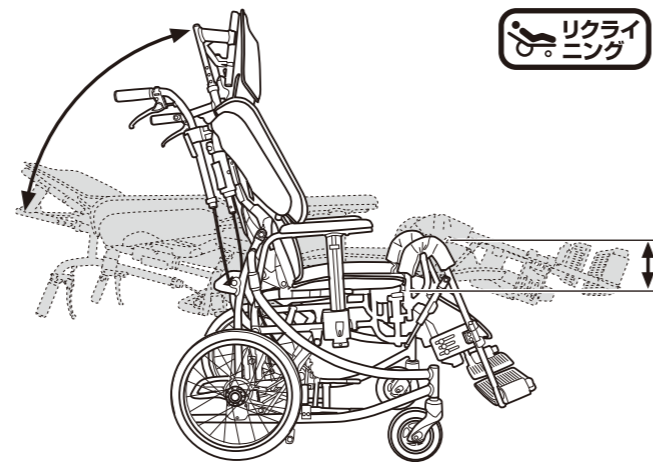

4 お好みの角度が決まったら、その位置でバックサポートを止めたまま、レバーを放します。バックサポートの角度が固定されます。

*レバーの握りこみが不十分だとロックが解除されず、操作ができませんのでご注意ください。

各部の調節のしかた

⚠警告 各部の調節は必ず駐車用ブレーキをかけてから、平坦な場所で行ってください。

フットサポートの高さ調節

使用者に合わせて、フットサポートの高さを適切な位置に調節してください。

使用する工具：13mm スパナ（締め付けトルク：8.0~12.0N・m）

⚠注意 フットサポートは、地上より50mm以上あげた状態で使用してください。

- 駐車用ブレーキのペダルもしくはレバーを操作し、両輪にブレーキをかけます。
- フットサポートの裏側の調節ボルトをスパナなどでゆるめます。
- 使用者の足に合わせ、フットサポートの高さを調節します。
- 調節を終えたら、調節ボルトを締め付けて固定します。

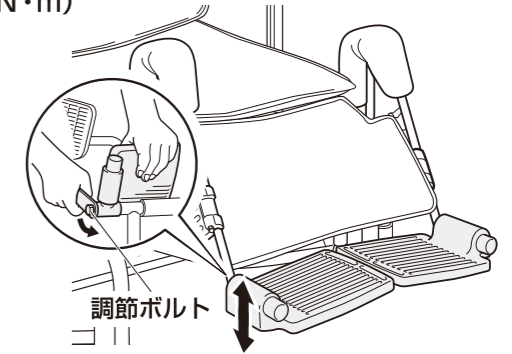

*反対側も同様に調節してください。
*フットサポートが回転せず、しっかり固定されていることを確認してください。

シート奥行の調節

使用者に合わせて、シート奥行を調節することができます。

ロックピンを取り付ける穴を変えることにより、5段階に調節することができます。

- 駐車用ブレーキのペダルもしくはレバーを操作し、両輪にブレーキをかけます。
- フット・レッグサポート、クッション⑤を取り外し、座面インナーシートの面ファスナーをはがします。
- ロックピンを抜き取ります。
*ロックピンを外側に押しながら抜き取ってください。

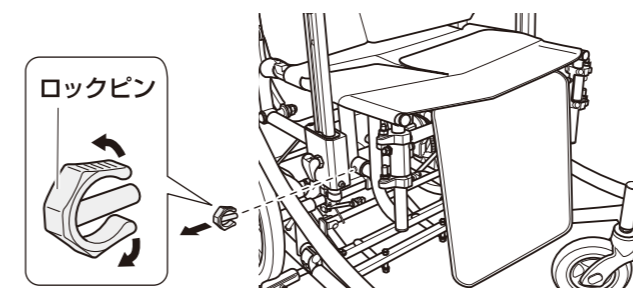

*ご購入時は、前から2つめの穴にロックピンが取り付けられています。(初期設定)

4 フット・レッグサポートフレームを前後に動かし、ロックピンを取り付ける適切な穴の位置を決めます。

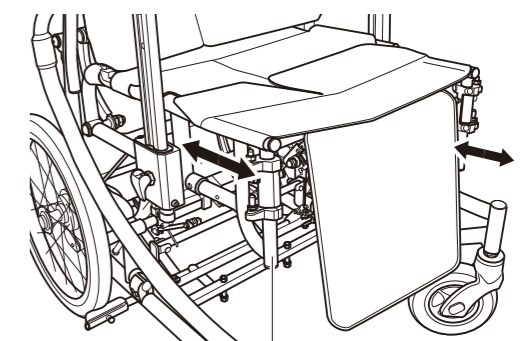

フット・レッグサポートフレーム

5 ロックピンを穴に通し、完全にロックされるまで差し込みます。

6 座面インナーシートの面ファスナーを貼り合わせ、フット・レッグサポートおよびクッション⑤を取り付けます。

フット・レッグサポートの上げ下げ (エレベーター機能)

フット・レッグサポートの角度をお好みに合わせて変更することができます。脚を持ち上げたいときや、ひざ関節の曲がる範囲が限られている場合などに便利です。

角度の変えかた

- 1 駐車用ブレーキのペダルもしくはレバーを操作し、両輪にブレーキをかけます。
- 2 ロックレバーを上押し込んでロックを解除(①)した状態で、フット・レッグサポートを引き上げて角度を調節します(②)。
- 3 ロックレバーを離すと、フット・レッグサポートはロックされます。

*フット・レッグサポートが回転せず、しっかり固定されていることを確認してください。

*反対側も同様に作業を行ってください。

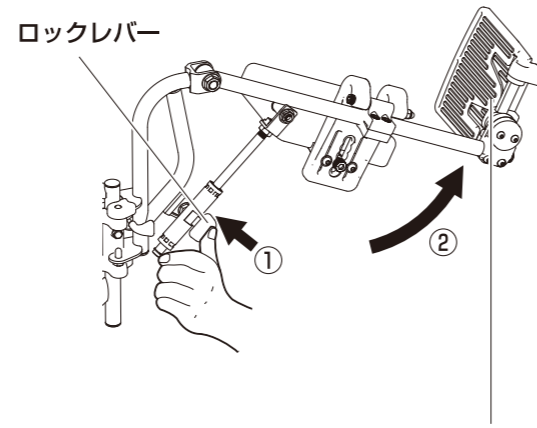

*マルチフットサポートはオプションです。

フット・レッグサポートの開閉・取り外し (スイングアウト機能)

フット・レッグサポートをワンタッチで開閉することができます。車いすへの乗り降りの際、フット・レッグサポートが脚にぶつかることなくスムーズに移乗することができます。

警告

- ・フット・レッグサポートの開閉・取り外し・取り付けは、必ず駐車用ブレーキのペダルもしくはレバーを操作し、両輪にブレーキをかけてから行ってください。
- ・フット・レッグサポートを持って車いすを持ち上げないでください。部品が外れて使用者の転倒、落下などの事故やけがにつながる恐れがあります。
- ・フット・レッグサポートを開いた状態で走行しないでください。事故やけがにつながる恐れがあります。
- ・フット・レッグサポートを閉じた後は、フット・レッグサポートが完全にロックされたことを確認してください。事故やけがにつながる恐れがあります。
- ・開閉時、フック部に身体や衣服が引っ掛からないように注意してください。けがをする恐れがあります。
- ・乗り降りの際、スイングアウト部に身体や衣服が引っ掛からないように注意してください。転倒など、事故やけがにつながる恐れがあります。

開きかた

- 1 駐車用ブレーキのペダルもしくはレバーを操作し、両輪にブレーキをかけます。
- 2 回転レバーを矢印の方向に引き、そのままフット・レッグサポートを外側に回転させて開きます。

フット・レッグサポート
*マルチフットサポートは
オプションです。

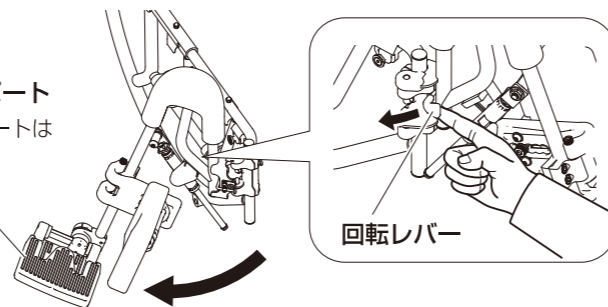

閉じかた

△注意 フット・レッグサポートを閉じるときに、指をはさまないように注意してください。

- 1 駐車用ブレーキのペダルもしくはレバーを操作し、両輪にブレーキをかけます。
- 2 フット・レッグサポートを内側に回転させて閉じます。閉じた後、フット・レッグサポートが完全にロックされたことを確認します。

取り外しかた

- 1 駐車用ブレーキのペダルもしくはレバーを操作し、両輪にブレーキをかけます。
- 2 フット・レッグサポートを外側に開いた状態で、垂直に引き上げます。

取り付けかた

- 1 駐車用ブレーキのペダルもしくはレバーを操作し、両輪にブレーキをかけます。
- 2 車体フレーム側の2つのピンにフット・レッグサポート側の回転軸穴(2箇所)を合わせてはめ込みます。
- 3 フット・レッグサポートを内側に回転させて閉じます。閉じた後、フット・レッグサポートが完全にロックされたことを確認します。

*フット・レッグサポートを閉じるときに、指をはさまないように注意してください。

*フット・レッグサポートを開いた状態で、フット・レッグサポートに力を加えないでください。金具が変形し故障の原因となります。

*フット・レッグサポートを取り付け終わったら、レッグサポートシートを元の位置に戻してください。

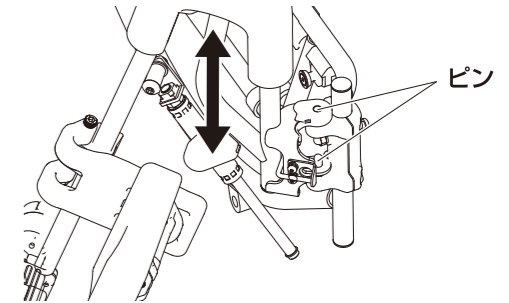

スロープヘッドサポートの取り付け・取り外し・高さ調節

使用者に合わせて、スロープヘッドサポートの高さを調節することができます。ロックピンを取り付ける穴を変えることにより、4段階に調節することができます。

- 1 駐車用ブレーキのペダルもしくはレバーを操作し、両輪にブレーキをかけます。
- 2 ロックピンを抜き取ります。
*ロックピンを外側に押しながらかき取ってください。

- 3 背インナーシートを起こし、本体フレームの背パイプ上端に、背インナーシート最上部のインナーベルトを巻き付けて、スロープヘッドサポートを本体側に差し込みます。

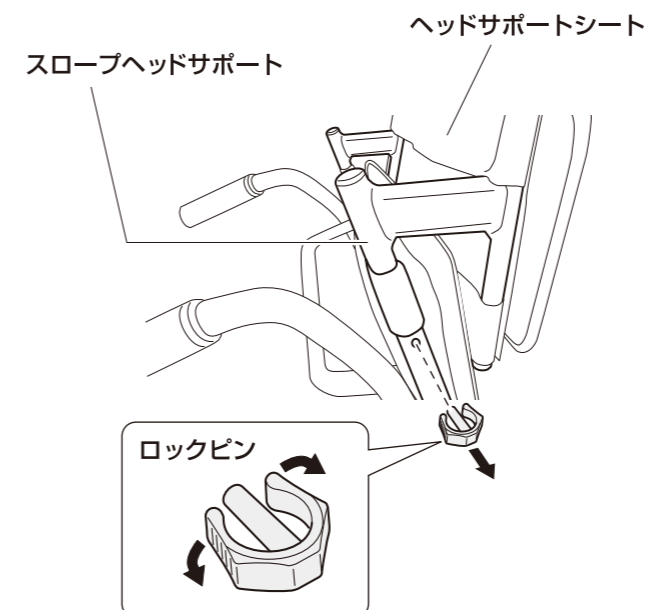
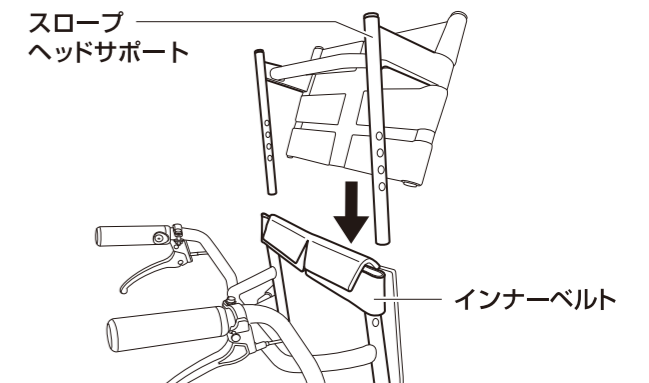

- 4 スロープヘッドサポートを上下に動かし、ロックピンを取り付ける適切な穴の位置を決めます。

- 5 ロックピンを穴に通し、完全にロックされるまで差し込みます。

*ロックピンにより、しっかりと固定されていることを確認してください。

手押しハンドルの高さ / 向き調節

介助者に合わせて、手押しハンドルの高さとしきを調整することができます。

1 駐車用ブレーキのペダルもしくはレバーを操作し、両輪にブレーキをかけます。

2 クイックリリースレバーを引き起こしてロックを解除します。

3 手押しハンドルの高さとしきを調節します。

4 調節を終えたら、クイックリリースレバーを倒してロックします。

5 反対側の手押しハンドルも、同様に調節します。

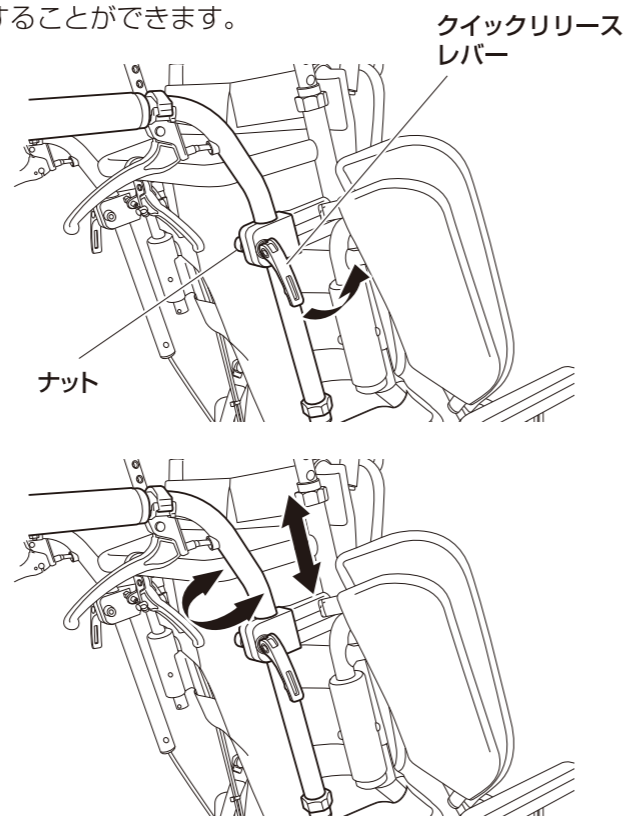

*クイックリリースレバーの締め付けがゆるすぎる、またはきつすぎる場合は、レバーを引き起こした状態で、レバーの反対側にあるナットを時計回り、または反時計回りに回して調節してください。

*調節した後は、手押しハンドルが回転しないことを必ず確認してください。

*介助者が車いすを押すときは、クイックリリースレバーがロックされていることを必ず確認してから行ってください。事故やけがにつながる恐れがあります。

| | | |
|-------------|---|---------------------------|
| ⚠ 警告 | <p>手押しハンドルは、車いす本体の外側を往復するように操作してください。同方向（右回り、左回り）に回し続けて使用した場合、ブレーキワイヤーがよじれて、制動用ブレーキの動作不良やワイヤーの破損につながる恐れがあります。</p> | <p>手押しハンドル 同方向に回し続けない</p> |
|-------------|---|---------------------------|

アームサポートの高さ調節

乗り降りの妨げにならないように、アームサポートを下げるすることができます。

| | |
|-------------|--|
| ⚠ 注意 | <ul style="list-style-type: none"> 高さ調節は、使用者の身体および衣服がアームサポートよりも内側にあることを確認してから行ってください。 フレームの可動部には身体および衣服をはさまないように注意してください。 高さ調節をした後は、必ずアームサポートがロックされていることを確認してください。 アームサポートを持って車いすを持ち上げないでください。 |
|-------------|--|

- 駐車用ブレーキのペダルもしくはレバーを操作し、両輪にブレーキをかけます。
- アームサポートパッドを支えながら、アームサポート外側の黒いレバーを引き上げてロックを解除します。
- アームサポートパッドを上下させて高さを調節します。（調整は2段階）
- 調節を終えたら、レバーを下に倒してロックし、アームサポートパッドを固定します。

*調節後、アームサポートがしっかり固定されていることを確認してください。

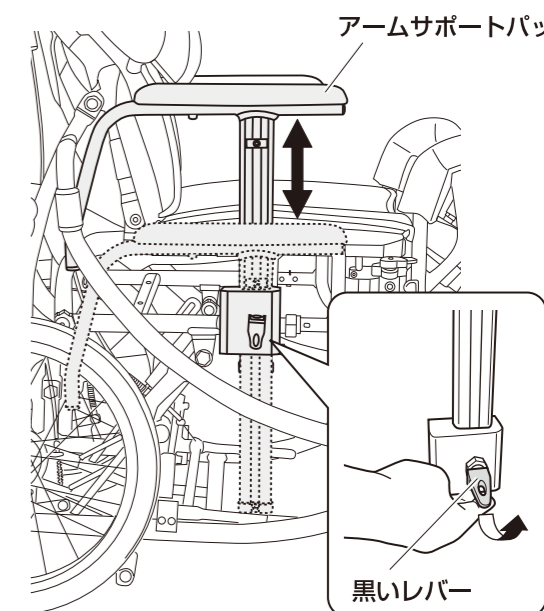

| | |
|-------------|---|
| ⚠ 注意 | レバーを解除しているときは、アームサポートが下がる恐れがあります。その際、アームサポートと車いすのフレームの間に指をはさまないように注意してください。 |
|-------------|---|

ショルダーサポートの開閉

ベッド等への移乗の際、ショルダーサポートを倒すことで、横方向への移乗介助がスムーズに行えます。

| | |
|-------------|--|
| ⚠ 注意 | 移乗介助の際は、必ず駐車用ブレーキのペダルもしくはレバーを操作し、両輪にブレーキをかけてから行ってください。 |
|-------------|--|

●開きかた

横方向へ移乗介助を行う際は、ショルダーサポート背面にある赤いボタンを押しながら、ショルダーサポートを後方（背面）へ倒します。

●閉じかた

ショルダーサポートを前方（前面）へ起こします。

*乗車時は、ショルダーサポートがロックされていることを確認してください。

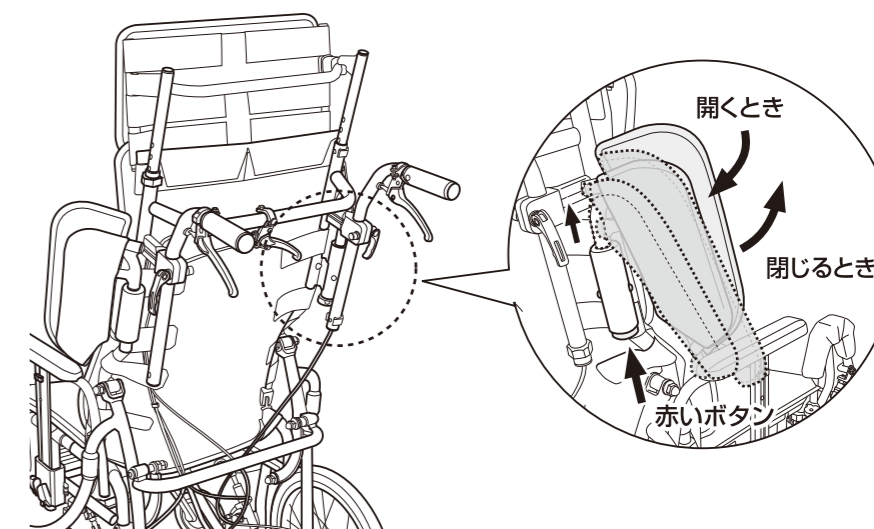

使用上のご注意

走行上のご注意

- ・車いすは歩行者として扱われています。車道を通らず、必ず歩道を通ってください。
- ・歩道の段差や凹凸のある路面を走行するときは、前のめりにならないよう充分注意してください。
- ・溝や踏切の線路による落輪、キャストのはさみ込みには充分注意してください。
- ・踏切を通過するときは、まわりの安全を確認した上で、停車せずに通過してください。
- ・傾斜地ではスピードが出やすいため、走行には充分注意してください。
- ・クッションフロアやフローリングなど床面の材質によっては、ハイポリマータイヤとの相性により車いすを走行させると汚れが付着したり、床面を傷つける場合があります。充分注意してご利用ください。
- ・エスカレーター(車いす対応エスカレーターは除く)や、傾斜のある動く歩道(オートスロープ)での使用は、絶対に行わないでください。
- ・公共交通機関をご利用の際は、係員の指示に従ってください。

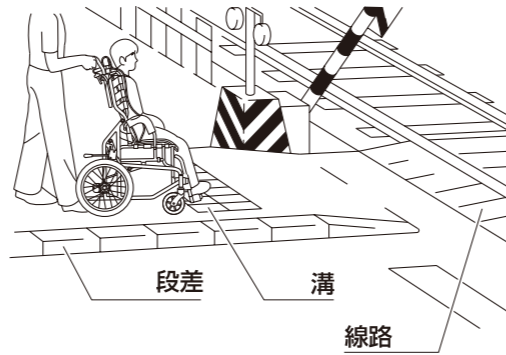

段差の乗り越えかた

本製品は、キャストが浮き上がりにくい特性を持った構造です。通常の車いすのように手押しハンドルを引くようにしてキャストを持ち上げようとすると、手押しハンドルに過度な負荷が掛かり破損・故障の原因となる恐れがあります。本製品に使用者を乗せたまま段差を乗り越えるときは、2人以上で行い、車いすの水平を保ちながらフレーム下部を両側から持ち上げるようにしてください。

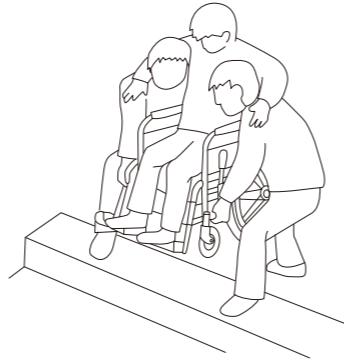

△警告

車いすを持ち上げる際、持つ箇所によっては破損や事故につながる恐れがあります。アームサポート、フット・レッグサポート、フットサポート、手押しハンドルなどは持たないでください。

段の下りかた

本製品に使用者を乗せたまま段差を下りるときは、2人以上で行い、車いすの水平を保ちながらフレーム下部を両側から持ち上げるようにしてください。

保守・点検

乗車前には必ず下記の事項を点検・整備し、常に安全な状態で使用してください。

点検の結果、作動不良や違和感を感じたときは、すぐに使用を止め、お買上げの販売店または、最寄りの弊社支店、営業所へご連絡ください。

- ・使用者の脚の長さに合わせて、フットサポートを適切な高さに調節してください。(地上より50mm以上あげてください。)
- ・車いすは熱気、湿気に弱いので、湿気の多い所、外部、自動車内での長期放置や、水のかかる場所には放置しないでください。

△警告

キャストの旋回軸やキャスト・駆動輪(主輪)・ブレーキ等は定期的に点検してください。ゆるんでいるときは増し締めをしてください。

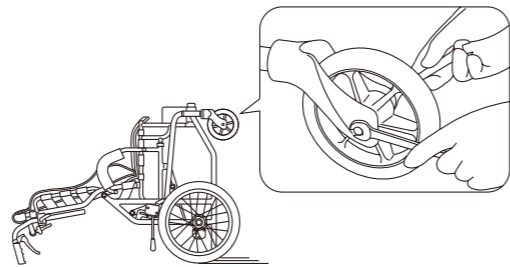

- 各調整部分が固定されていることの確認
各調整部分をチェックし、確実に固定されていることを確認してください。

● 消耗品、交換部品の確認

△注意

交換時期を過ぎての使用は、転落、転倒、衝突などの事故につながる恐れがあります。

それぞれの部品が交換時期になったときは、お早めに交換してください。
新しい部品に交換する際は、お買上げの販売店へご連絡ください。

消耗品・交換部品

| 品名 | 交換時期 |
|------|----------------------------------|
| 主輪 | タイヤの表面に溝がなくなったとき。 |
| キャスト | 表面の摩耗が著しいとき。しっかりロックしても車輪ががたつくとき。 |
| シート | ほつれ、切れ目が発生したとき。ひどく汚れたとき。 |
| ワイヤー | ワイヤーにほつれ、錆が発生したとき。 |

お手入れ・保管について

● フレームのお手入れ

- ・フレームの汚れは、タオルかスポンジに中性洗剤を含ませて拭き取ってください。拭き取った後は、乾いた布で水分を拭き取りよく乾かしてください。
- ・水などがかかった場合は、乾いた布で水分を拭き取りよく乾かしてください。

● シートのお手入れ

- ・シートが汚れた場合は、中性洗剤を染み込ませた布で汚れを拭き取った後、水で濡らした布で洗剤を拭き取り、その後乾いた布で水分を拭き取りよく乾かしてください。
- ・面ファスナーに糸くず、汚れ等がついた際は、接着が弱くなりますので取り除いてください。

● タイヤのお手入れ

- ・タイヤやリムが汚れた場合は、中性洗剤を使用して擦り洗いをしてください。水に濡れた後は、乾いた布で水分を拭き取りよく乾かしてください。

● アームサポート、グリップ等の樹脂部品のお手入れ 樹脂部品の汚れは中性洗剤で落としてください。

△注意

- ・車いすや各部品を乾かすときは、直射日光をさけて陰干ししてください。
- ・シンナー、ベンジン等の溶剤は使用しないでください。製品を傷める恐れがあります。

● 保管・収納について

錆を避けるため、湿気の高い場所や室温の上がる場所には保管しないでください。

△注意

車いすを持ち上げる際、アームサポートなどの樹脂部分のみを持たないでください。破損する恐れがあります。

困った時には

車いすをご使用されていて「故障かな」と思われましたら、販売店へ連絡する前に下記項目を確認してください。

| 症状 | 確認点 | 対処 |
|--------------------|---|--|
| 車いすがまっすぐ走らない。斜行する。 | 路面が傾斜していませんか。車いすは、傾斜面では低い方へ前輪が流れる特性があります。 | 低い方へ曲がらないように車いすを操作してください。 傾斜面の低い側に当たる手押しハンドルに、より力を入れて押してください。 |
| | キャストの回転に左右差がありませんか。キャスト軸の回転がスムーズですか。 | お買上げの販売店へ修理をご依頼ください。 |
| | キャスト、主輪の計4輪がきちんと接地していますか。 | |
| 駐車用ブレーキが効かない。 | 主輪のタイヤは磨耗していませんか。 | お買上げの販売店へ修理をご依頼ください。 |
| | 駐車用ブレーキのタイヤ押えが主輪にきちんと当たっていますか。駐車用ブレーキがガタついていませんか。 | |