

この度は、ヘッドガード フィット専用 頬パッドをお買い上げいただき、誠にありがとうございます。本紙は、別売りの弊社頭部保護帽 ヘッドガードフィット (KM-30・400 共通) への取り付け方法について説明しています。当該商品以外への取り付けはできませんのでご注意ください。以下の説明に従い、確実に取り付けてください。

対象製品

・ KM-30

KM-30 に本商品を取り付けたものが KM-30A になります

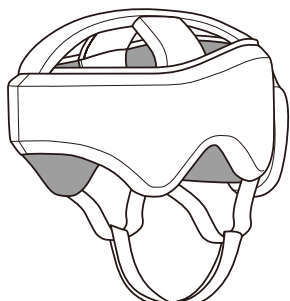

・ KM-400

KM-400 に本商品を取り付けたものが KM-400A になります



取り付け方法 (KM-30・400 共通) ※説明図は KM-30 になります

事前にご確認下さい 頬パッドには前後の向きがございます

あらかじめ頭部保護帽本体のあごベルトを外しておきます。頭部保護帽本体の耳輪根元付近の内側の生地と頬パッドをマジックテープで取り付けます。(左右どちらからでも構いません)

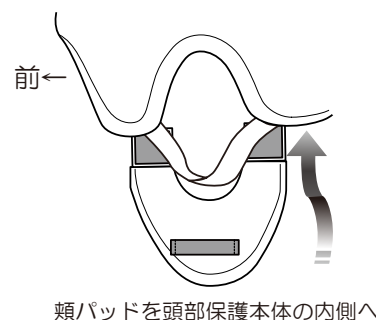
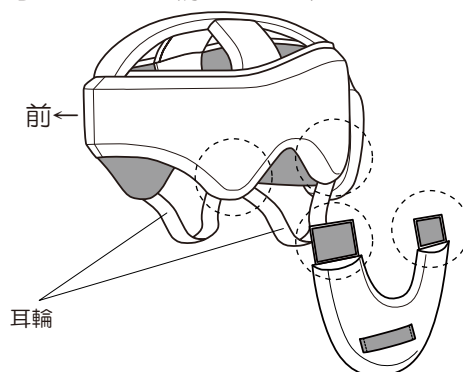
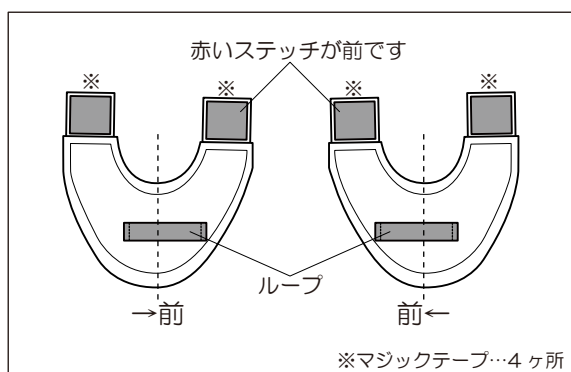

頭部保護帽のかぶり方 説明図は向かって左から右へあごひもを通す場合になります。(左右どちらからでも構いません)

- ① 頭部保護帽本体の片側にあごベルトを取付けます。
- ② 長い方を頬パッドのループに通します。
- ③ そのままもう片側の頬パッドのループに通します。
- ④ 頭部保護帽本体の耳輪に通して折り返します。

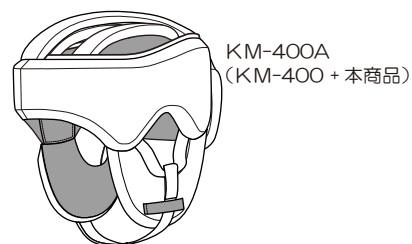
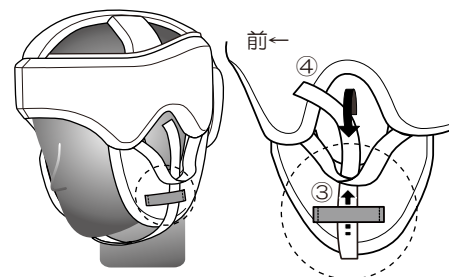
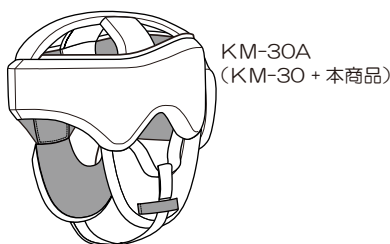
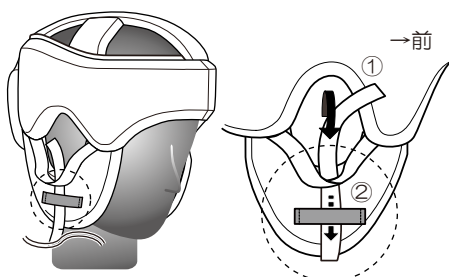
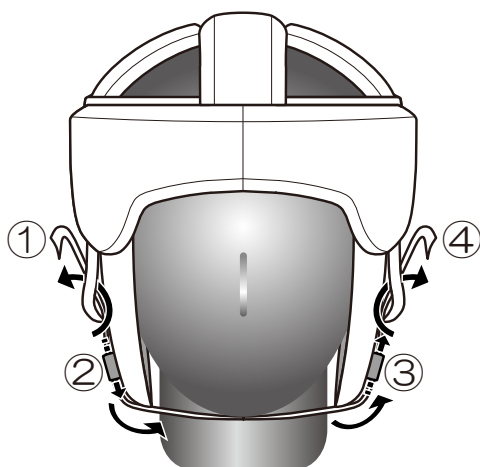

(左右逆に作業する場合は手順も逆になります)

製品に関するお問い合わせ

キヨタ株式会社 営業本部 福祉用具開発グループ

〒108-0023

東京都港区芝浦 4 丁目 3 番 4 号田町きよたビル

TEL 03-3798-3617

FAX 03-3798-3618

URL <http://www.kiyota-and.co.jp>